



**YAMAHA**

**2012**

**增訂版服務手冊**

**YW125XA**

**BW'S MOTARD**

**46P-F8197-T7-00**

---

## 前言

本增訂版服務手冊依據YW125T 2008與YW125XA 2010諸元，整備要領記載之。其記載內容若有不足時，請參照以下的手冊一起使用。

|  |
|--|
| YW125T 2008服務手冊：5S9-F8197-T0-01<br>YW125XA 2010增訂版服務手冊：46P-F8197-T6-00 |
|--|

TAS0000\*

|  |
|--|
| <p><b>YW125XA 2012</b><br/>服務手冊<br/>©2012台灣山葉機車工業股份有限公司<br/>2012年3月，初版<br/>已保留所有相關權利<br/>未經台灣山葉機車工業(股)公司書面許可<br/>不得有任何複製或越權使用的動作</p> |
|--|

TAS00030

### 注意

這本由台灣山葉機車工業股份有限公司編寫的服務手冊，專供台灣山葉機車工業股份有限公司經銷商和服務員之用。本手冊無法收錄整個有關機車方面的一切知識，而僅是專用於在修理和保養山葉機車時供修護人員之用以了解機車原理、維修程序及維修技術。如果不具備這些知識，在修理該機車時將發生裝配不當和裝配後產生危險狀況。

台灣山葉機車工業股份有限公司將繼續努力，改進製造各機型車種。如果產品規格有修改或重大改變時，將提前通知經銷商，並將改變內容編入再版的服務手冊中。





### 註

若設計和規格有所變更，恕不另行通知。

TAS00050

### 重要訊息

本說明書內以下列標示法來表示特別重要的資訊：

|   |  |
|---|--|
|    | 「安全警告符號」表示注意！警告！您的安全已經受到威脅！            |
|   | 未確實遵守「警告」表示會導致機車騎士、路人或檢查維修機車的人員重傷害或死亡。 |
|  | 「注意」表示必須採取避免機車受損的特殊注意事項。               |
|  | 「註」提供讓某些程序步驟容易了解的要點資訊。                 |

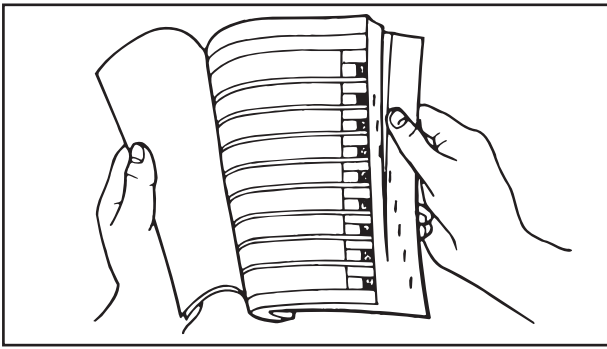

TAS00070

## 如何使用這本手冊

### 手冊的結構

本手冊是由各大篇次所組合而成的。(參閱下頁“符號說明”部份)

第一標題①：在每一頁的右上角部份，均有屬於各篇的代表文字和符號。

第二標題②：在各篇中每一章節的首頁左上角部份，均有此標題。

第三標題③：此標題為副標題，並以逐步式的編寫方式與相關線畫圖搭配使用。

## 展開圖

為能夠了解各零件及處理步驟順序，在每一拆卸和分解的章節開始位置，均有展開圖可供使用：

1. 有關分解和組立工作，均有一張容易目視了解的展開圖④供作使用。
2. 在展開圖中，均有如編號⑤的號碼，作為拆卸工作順序的說明。如果號碼上附有圓圈時，則表示作為分解工作順序的說明。
3. 有關工作及要點的說明，在展開圖上均有符號⑥作為說明，有關各符號的意義，如下頁所示。
4. 在每張展開圖的下方均附有工作指示表⑦，該表內容提供有關工作順序，零件名稱，工作要點等資訊。
5. 有關工作的相關其它資訊，除了展開圖及工作指示表外，在逐步式的工作編寫格式⑧中，有詳細說明。

② 汽缸與活塞 ① 引擎

TAS00091  
汽缸與活塞

⑦

| 作業順序 | 作業名稱/零件名稱   | 數量 | 備註              |
|------|-------------|----|-----------------|
|      | 拆卸汽缸與活塞     |    | 依照順序拆卸零件。       |
|      | 汽缸頭         |    | 參照“汽缸頭”。        |
| 1    | 正時鏈條導件(排氣側) | 1  |                 |
| 2    | 汽缸          | 1  |                 |
| 3    | 定位銷         | 2  |                 |
| 4    | 汽缸墊片        | 1  |                 |
| 5    | 活塞銷夾環       | 2  |                 |
| 6    | 活塞銷         | 1  |                 |
| 7    | 活塞          | 1  |                 |
| 8    | 活塞環組        | 1  | 安裝時，依照拆卸相反順序進行。 |

5-25

③ 汽缸與活塞 引擎

TAS00092  
汽缸與活塞的拆卸

1. 拆除：

- 活塞銷夾環①
- 活塞銷②
- 活塞③

**注意：**  
不得使用榔頭取出活塞銷。

**註：**

- 拆除活塞銷夾環之前，用乾淨的布塊蓋曲軸箱的開口，以免活塞銷夾環掉入曲軸箱內。
- 拆除活塞銷之前，先清除活塞銷夾環之溝槽邊與活塞之內徑週邊的毛邊。去除毛邊之後，活塞仍不易拆除時，使用活塞銷拔取器④拆除。

④ 活塞銷拔取器  
90890-01304

2. 拆除：

- 頂環
- 第二環
- 擴張油環
- 油環

**註：**  
拆除活塞環的時候，手指撥開端開隙，將活塞環之一端提起越過活塞頂。



















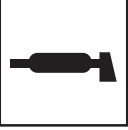

TAS00093  
汽缸與活塞的檢查

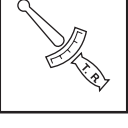
1. 檢查：

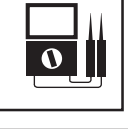
- 活塞環
- 汽缸壁

縱向所備 → 汽缸、活塞與活塞環整組更換。

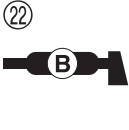
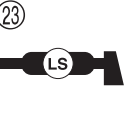
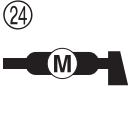
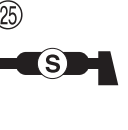
5-26

|  |   |  |  |
|--|---|--|--|
| ①<br>總說     | ②<br>服務資料  |  |  |
| ③<br>檢查調整   | ④<br>車體    |  |  |
| ⑤<br>引擎     | ⑥<br>水冷    |  |  |
| ⑦<br>FI     | ⑧<br>電裝    |  |  |
| ⑨<br>故障排除  | ⑩<br>     |  |  |
| ⑪<br>     | ⑫<br>    |  |  |
| ⑬<br>     | ⑭<br>    |  |  |
| ⑮<br>     | ⑯<br>    | ⑰<br> |  |
| ⑱<br>     | ⑲<br>    | ⑳<br> | ㉑<br> |
| ㉒<br>     | ㉓<br>    | ㉔<br> | ㉕<br> |
| ㉖<br>     | ㉗<br><b>New</b>   |  |  |

TAS00080

## 符號說明

以下符號不是每種車輛都有相關。  
符號①～⑨表示每個章節的名稱。

- ① 總說
- ② 服務資料
- ③ 定期檢查與調整
- ④ 車體
- ⑤ 引擎
- ⑥ 水冷系統
- ⑦ 燃料噴射系統
- ⑧ 電裝
- ⑨ 故障排除

符號⑩～⑰以下表示。

- ⑩ 引擎不需拆卸即可進行維修或保養
- ⑪ 加油
- ⑫ 潤滑
- ⑬ 特殊工具
- ⑭ 鎖緊扭力
- ⑮ 磨耗限制、間隙
- ⑯ 引擎轉速
- ⑰ 三用電錶測定

展開圖中符號⑱～⑵表示潤滑油類與潤滑位置。





- ⑱ 引擎機油
- ⑲ 齒輪油
- ⑳ 二硫化鉬機油
- ㉑ 剎車液
- ㉒ 輪軸承黃油
- ㉓ 鋰皂基黃油
- ㉔ 二硫化鉬黃油
- ㉕ 矽黃油

展開圖中符號㉖～㉗以下表示。

- ㉖ 塗抹螺絲固定劑
- ㉗ 更換零件



# 索引

|         |  |
|---------|--|
| 總說      |   |
|         | 總說 <b>1</b>  |
| 服務資料    |   |
|         | 服務資料 <b>2</b>  |
| 定期檢查與調整 |   |
|         | 檢查調整 <b>3</b>  |
| 燃料噴射系統  |  |
|         | FI <b>4</b>  |







## 第1章 總說

|                     |      |
|---------------------|------|
| <b>機車的資訊</b> .....  | 1-1  |
| 外觀三面圖 .....         | 1-1  |
| 引擎號碼打刻位置 .....      | 1-2  |
| 車架號碼打刻位置 .....      | 1-2  |
| 車輛排氣管制資訊貼紙 .....    | 1-2  |
| 胎壓及荷重貼紙.....        | 1-2  |
| 機車使用警告貼紙 .....      | 1-2  |
| <b>機構說明</b> .....   | 1-3  |
| 液晶顯示速度錶 .....       | 1-3  |
| <b>重要說明</b> .....   | 1-6  |
| 拆除與拆卸的準備 .....      | 1-6  |
| 更換零件.....           | 1-6  |
| 墊圈、油封與O型環 .....     | 1-6  |
| 固定墊圈/墊片和定位銷.....    | 1-7  |
| 軸承與油封 .....         | 1-7  |
| 夾環.....             | 1-7  |
| 配備準備.....           | 1-8  |
| <b>檢查連接部位</b> ..... | 1-9  |
| <b>特殊工具</b> .....   | 1-10 |



TAS00150

### 總說

#### 機車的資訊

外觀三面圖

上面圖

單位：mm

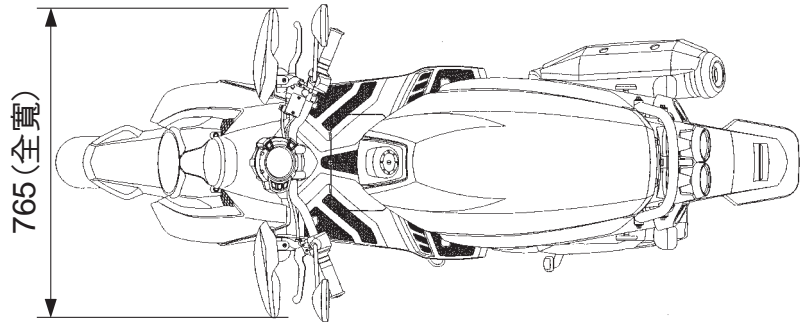

前面圖

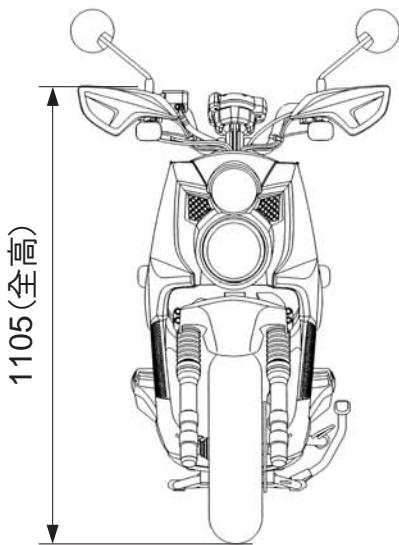

側面圖

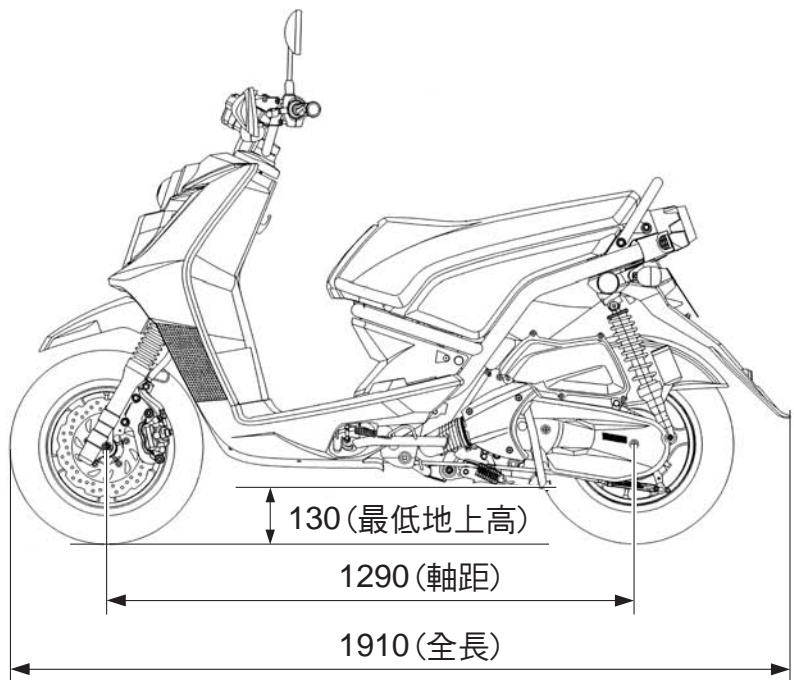

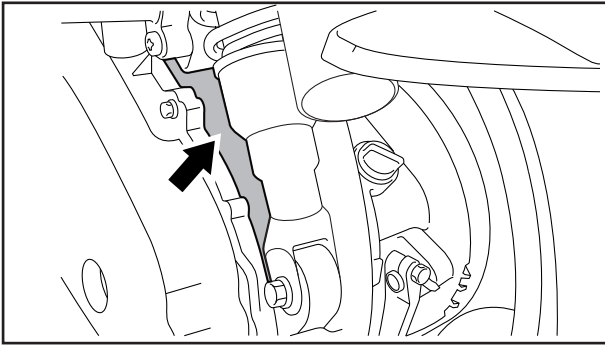

## 引擎號碼打刻位置

引擎號碼  
E3K6E-031001

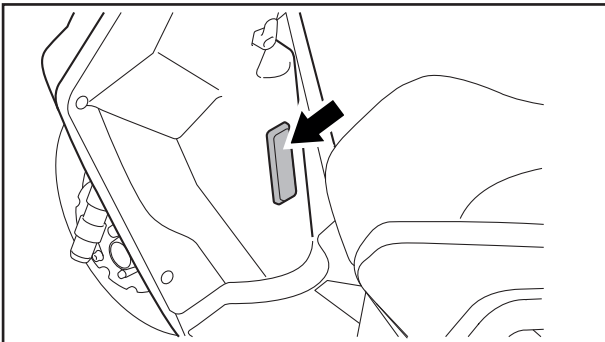

## 車架號碼打刻位置

車架號碼  
\*RKRSE4570CA011001\*

| 車輛排氣管制資訊                                     |                           |
|--|---------------------------|
| 引擎族：G1255S9-08                               | 引擎排氣量：124c.c.             |
| 適用車型：YW125X・YW125XA                          | 車型年：2012                  |
| 污染排放控制設：觸媒轉化器                                | C5S91                     |
| 備之辨識號碼                                       | 電子控制單元 46P0・46P1          |
|  | 蒸發排放活性碳罐 5HK-00           |
|  | 含氧量感知器 1B9-8592A          |
|  | 曲軸箱通氣閥 5S9-E4987-02(部品號碼) |
| 本引擎族之車型符合九十六年七月一日實施之排放標準<br>使用者不得拆除或改裝排放控制系統 |                           |
| 惰轉轉速   | 1800 ± 100 rpm            |
| 車輛噪音控制資訊                                     |                           |
| 原地噪音音驗值                                      | 78 dB(A)                  |
| 測試轉速   | 3750 rpm                  |
| YAMAHA台灣山葉機車工業股份有限公司                         |                           |
| 46P-F4875-30                                 |                           |

車輛排氣管制資訊貼紙  
(貼付位置：置物箱內)

| 注意     |  |
|--------|--|
| ●輪胎氣壓: |  |
| 1人騎乘時: | 前輪 1.75kgf/cm <sup>2</sup> 後輪 2.0kgf/cm <sup>2</sup> |
| 2人騎乘時: | 前輪 2.0kgf/cm <sup>2</sup> 後輪 2.25kgf/cm <sup>2</sup> |
| ●輪胎尺寸: |  |
| 前輪     | 120/70-12 51J  |
| 後輪     | 130/70-12 59J  |
| ●載物限重: |  |
| 掛 鈎    | 1.5 kg   |
| 置物箱    | 5 kg   |
| YAMAHA | 17C-F1668-30   |

胎壓及荷重貼紙  
(貼付位置：腳防護擋板2)

| 警告  |  |
|---|--|
| ● 騎乘機車前請詳讀使用說明書。                                  |  |
| ● 騎乘機車請戴安全帽。                                      |  |
| ● 請遵守法定速度，注意行車安全。                                 |  |
| ● 排氣管溫度很高，請勿碰觸。請停放在人不易碰觸的場所以防燙傷。                  |  |
| ● 貴重物品或易碎物品請勿放入置物箱。                               |  |
| ● 下雨或洗車時置物箱內易潮溼請注意。                               |  |
| ● 請確實進行行駛前之檢查規定：〈進行檢查項目〉<br>煞車功能、輪胎、油類、燈類、喇叭、儀錶類。 |  |
| 17C-F118K-00                                      |  |

機車使用警告貼紙  
(貼付位置：腳防護擋板2)



## 機構說明

### 液晶顯示速度錶

### 多功能顯示

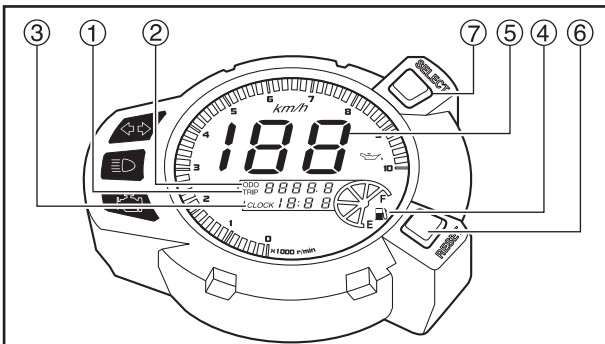

#### ⚠警告

要操作改變功能顯示前，請務必停止騎乘，以免發生危險。

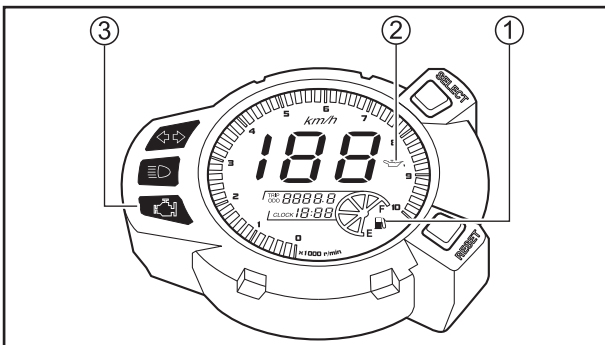

- ① TRIP里程錶
- ② ODO里程錶
- ③ 時鐘顯示
- ④ 汽油錶
- ⑤ 速度數字顯示
- ⑥ RESET鍵
- ⑦ SELECT鍵



- ① 汽油加油符號「」
- ② 機油更換指示符號「」
- ③ 引擎故障警告燈「」

#### 註

- 操作「RESET」鍵與「SELECT」鍵時，主開關必須在「ON」。
- 「ODO」→「TRIP」→「OIL TRIP」，壓入「SELECT」鍵依序循環切換。
- 主開關在「ON」時，速度錶背光全亮且轉速錶與汽油錶會掃描一周(全滿→0→全滿)，其餘背光全亮，2.7秒內完成。完成後速度錶背光熄滅，速度錶開始正常動作。

#### ODO模式

1. 「ODO」→「TRIP」→「OIL TRIP」，壓入「SELECT」鍵依序循環切換。
2. 主開關打開後，顯示維持「ODO」模式。
3. 不按任何鍵時，顯示不切換。



### TRIP模式

1. 「ODO」→「TRIP」→「OIL TRIP」，壓入「SELECT」鍵依序循環切換。
2. 在「TRIP」模式下不壓入任何鍵時，顯示不會切換。
3. 在「TRIP」模式下壓入「RESET」鍵0.5~2秒以上時，里程數歸零重新計算。
4. 在主開關關閉後再打開，顯示維持「TRIP」模式。

### 機油更換里程模式(OIL TRIP)

1. 「ODO」→「TRIP」→「OIL TRIP」，壓入「SELECT」鍵依序循環切換。
2. 不壓入任何鍵靜置 $10 \pm 2.5$ 秒後，顯示狀態回到「ODO」模式。
3. 在「OIL TRIP」模式下壓入「RESET」鍵3秒以上時，「OIL TRIP」里程數歸零重新計算。
4. RESET後仍停留在機油更換里程模式，僅里程歸零以及指示符號恆亮，若不壓入任何鍵靜置 $10 \pm 2.5$ 秒後，顯示狀態回到「ODO」模式。
5. 在主開關關閉後再打開，顯示回到「ODO」模式。
6. 在「ODO」模式下行駛未超過2km時，壓入「RESET」鍵無法將機油交換里程歸零。

### 註

- 初期里程累計到500km，機油更換指示符號會以 $1 \pm 0.25$ 秒方式閃爍。之後每累計2000km，機油更換指示符號會以0.5秒方式閃爍。當歸零後，指示符號恆亮不再閃爍。
- 里程累進閃爍顯示設定如下：  
500km→歸零→2500km→歸零→4500km→歸零→...
- 歸零後，里程重新累進。

### 注意

如果里程累進到須歸零而沒有歸零，則機油更換指示符號會一直閃爍無法熄滅。



### 汽油錶

1. 當汽油箱油量全滿時，汽油油面指示格數在“F”位置。當汽油箱油量不夠時，汽油油面指示格數會在“E”位置。
2. 當汽油箱油量須添加時，汽油加油符號會以 $1 \pm 0.25$ 秒一直閃爍。

### 註

- 當主開關在「ON」時，“E”與“F”符號為常亮狀態。
- 當主開關轉到「ON」時，汽油油面指示會指示滿格再回復到油面正確格數，不可有跳格現象。
- 在主開關關閉後再打開，汽油油面指示會直接顯示出正確格數。

### 時鐘模式

1. 時間設定：
  - 在「ODO」模式下壓入「RESET」鍵 $3 \pm 1$ 秒以上，時鐘之「時」位置開始點燈以 $1 \pm 0.25$ 秒閃爍，此時每壓一下「RESET」鍵，可依序調整。
  - 壓「RESET」鍵→「“時”：分」→「時：“分(十位數)”」→「時：“分(個位數)”」→回復「時：分」顯示，此時即設定完成。
  - 顯示範圍為1:00~12:59。
2. 數字調整：
  - 壓入「SELECT」鍵時，數字向上遞增一位。
  - 若遞增一位數後，壓住「SELECT」鍵不放，則數字會以0.5秒速度向上遞增。
  - 時  
1→2→...→9→10→11→12→1→依序循環。
  - 分(十位數)  
0→1→...→0→依序循環。
  - 分(個位數)  
0→1→...→0→依序循環。
3. 在設定模式30秒無作動時，則跳回一般顯示狀態。此時表示設定未成功，顯示時間為設定前之時間。
4. 在主開關關閉後再打開，顯示狀態回到「ODO」模式。如果設定未成功，顯示時間為設定前之時間。

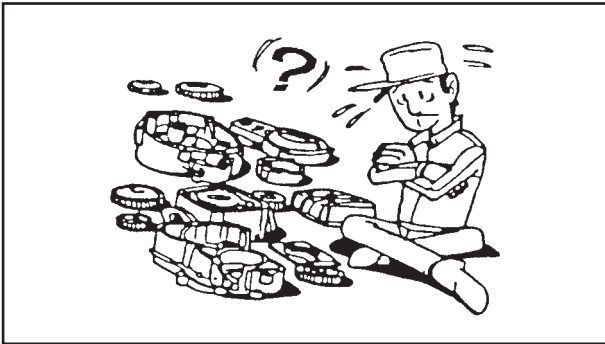
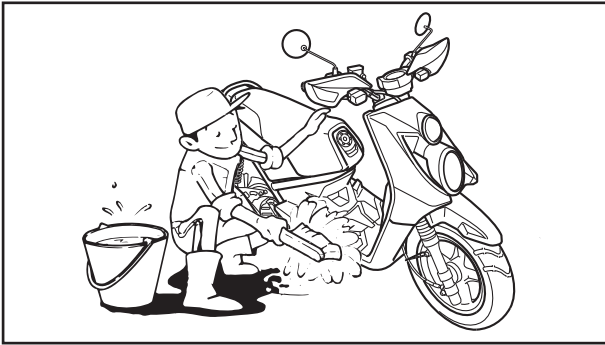

TAS00200

## 重要說明

### 拆除與拆卸的準備

1. 執行拆除或拆卸工作前，先清除機車上的所有灰塵、污垢與異物。
2. 限使用適當的工具與清潔設備。請參考“特殊工具”。
3. 拆卸時，務必將配對零件放在一塊。這包括齒輪、汽缸、活塞與其他透過磨合而「成對」的零件。配對零件必須以成組方式來被重複使用或者更換。
4. 拆卸時，清潔所有的零件並依拆卸順序將它們放置在托盤裡。這樣做可以節省組裝時間並可確保零件的安裝正確。
5. 將所有的零件安放在遠離火源的地方。

TAS00210

### 更換零件

限使用山葉原廠零件更換。潤滑時，使用山葉推薦的機油與黃油。其他品牌的產品可能有類似的功能與外觀，但有損品質。

TAS00220

### 墊圈、油封與O型環

1. 檢修引擎時，需更換所有的墊圈、油封與O型環。所有的墊圈表面、油封口以及O型環都需清潔。
2. 重新組裝時，使用機油來潤滑所有配對零件與軸承。油封唇部使用黃油塗抹。

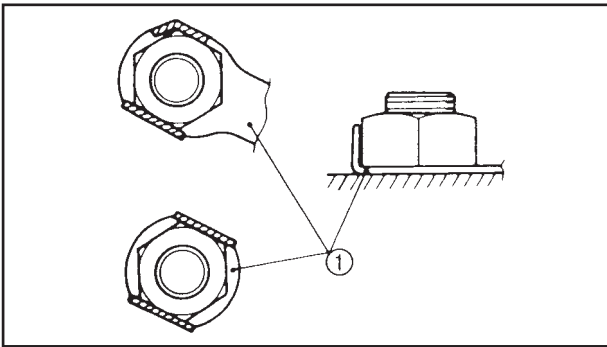

TAS00230

**固定墊圈/墊片和定位銷**

拆除工作完成後，需更換所有的固定墊圈/墊片  
①與定位銷。將螺栓或螺帽鎖緊後，請延著螺栓或螺帽的平坦面，局部彎曲固定。

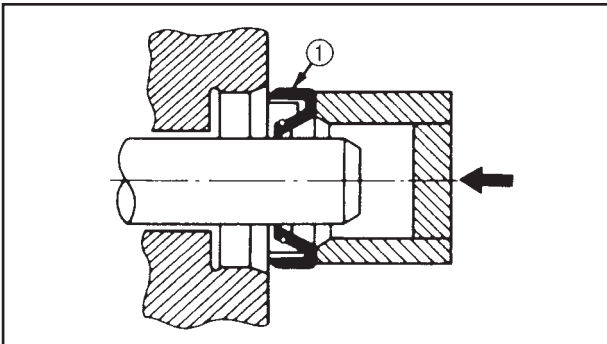

TAS00240

**軸承與油封**

安裝軸承與油封，使廠商的記號或編號能夠清楚顯現。安裝油封時，使用少量的鋰皂基黃油來塗抹油封唇部。安裝軸承妥當後，使用潤滑油來潤滑軸承。

① 油封

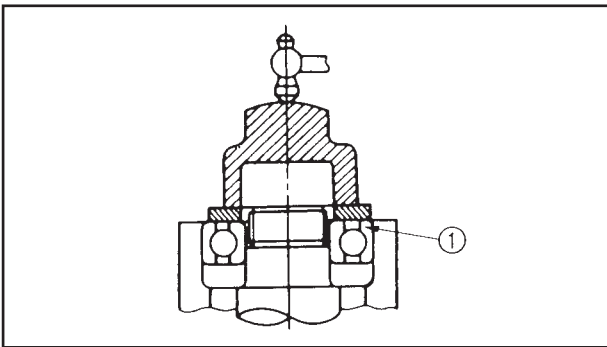

**注意**

不可使用壓縮空氣來旋轉軸承，這樣會損壞軸承表面。

① 軸承

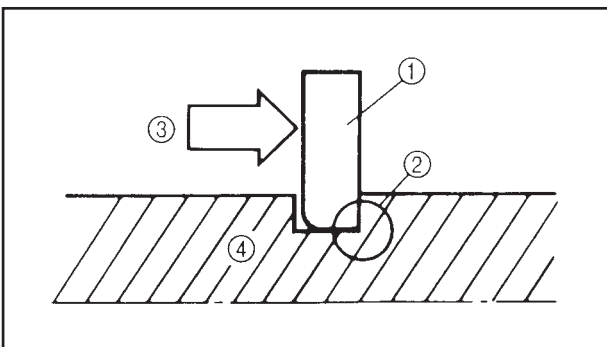

TAS00250

**夾環**

重新安裝前，仔細檢查所有的夾環並更換受損或變型的夾環。每使用完一次活塞銷夾，務必更換之。安裝夾環時①，銳角面②務必定位在與衝擊面③相反的位置。

④ 軸



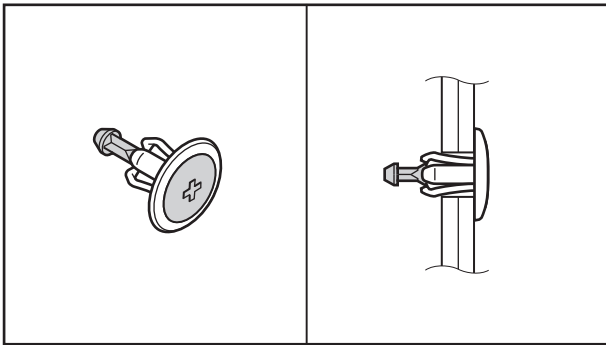

TAS00021

配備準備

旋轉鉚釘(旋轉式)

旋轉鉚釘(旋轉式)組立狀況

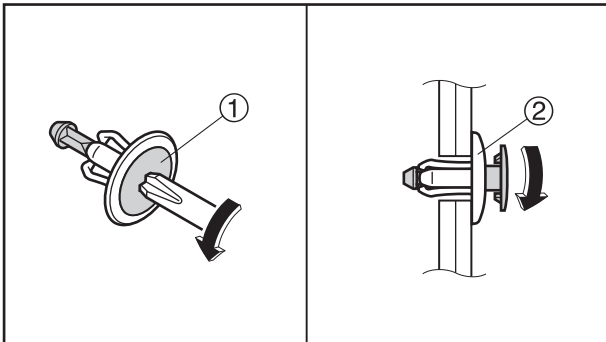

分解

1. 將中心銷①往逆時針旋轉打開鎖扣。
2. 拆卸旋轉鉚釘本體②。

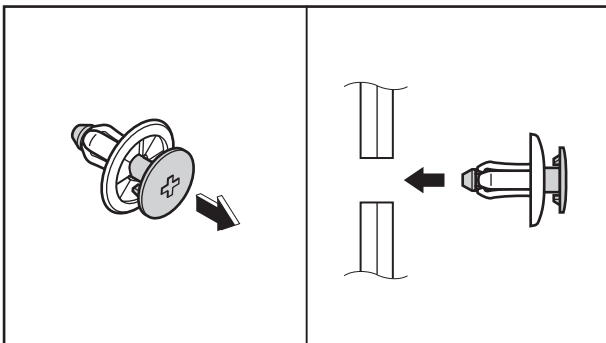

組立

1. 恢復中心銷，然後將旋轉鉚釘本體放回原處。

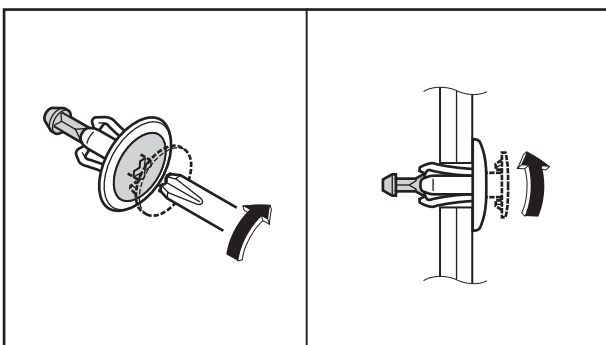

2. 順時針旋轉中心銷直到與旋轉鉚釘本體表面切齊。



TAS00260

### 檢查連接部位

檢查配線、聯結器與接頭是否有污垢、灰塵及濕氣等。

1. 連接：

- 配線
- 聯結器
- 接頭

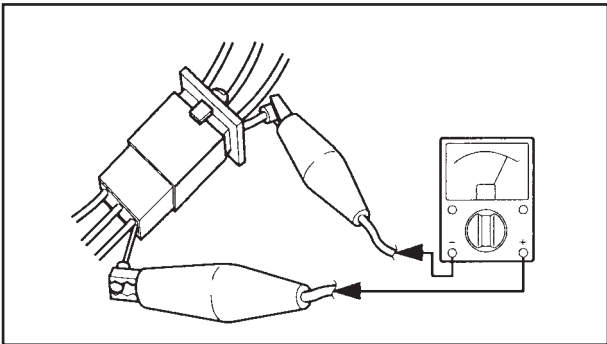

2. 檢查：

- 配線
- 聯結器
- 接頭

濕氣→用空氣噴槍吹乾。

灰塵/污垢→反覆拆離與連接數次。

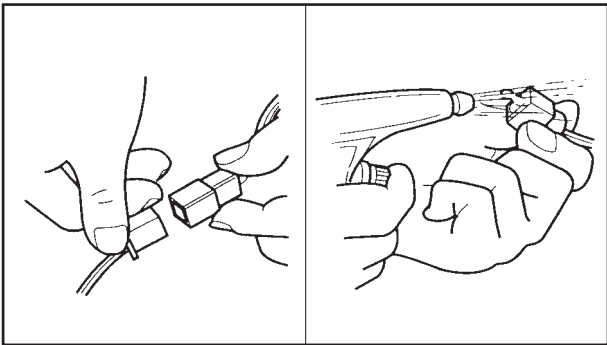

3. 檢查：

- 所有連接部位
- 鬆開連接部位→連接正確。

註

如果端子上的管腳①變平，請將它扳直。

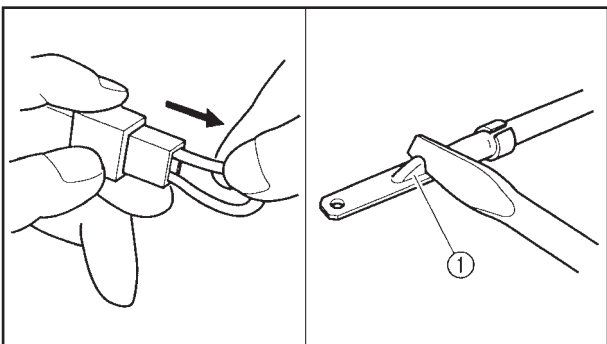

4. 連接：

- 配線
- 聯結器
- 接頭

註

確定所有的連接部位都已鎖緊。

5. 檢查：

- (使用三用電錶)來持續檢查其他相關項目



三用電錶

90890-03112

註

- 如果沒有導通，請清潔端子。
- 檢查電線總成時，請執行(1)到(3)的步驟。
- 欲迅速修復，請使用多數機車零件店都有出售的「觸點復原劑」。

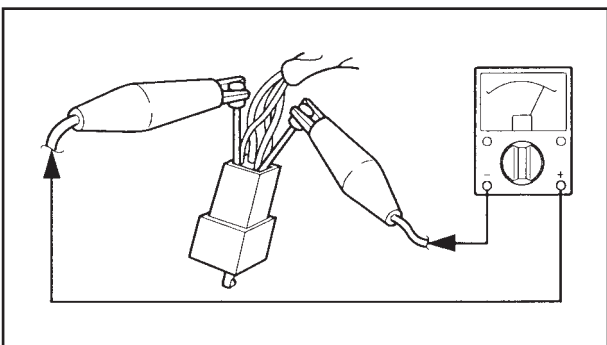





TAS00270

## 特殊工具

以下的特殊工具是執行完整與正確之調整及組裝時的必備工具。限使用正確的特殊工具，這樣可以避免因不當工具或非專業技術所造成的損壞。在不同的國家裡，所需使用的特殊工具或/與零件號碼可能亦有所不同。

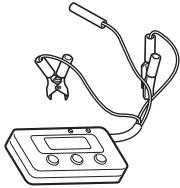
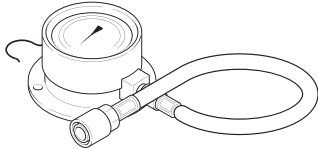
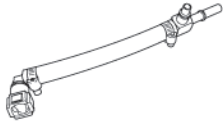
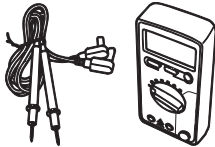
訂購工具或零件時，請參考以下資料，以免發生錯誤。

| 工具號碼        | 工具名稱/用途                            | 線劃圖   |
|-------------|------------------------------------|---|
| 90890-03182 | FI診斷工具<br><br>這項工具用來調整CO廢氣與故障診斷使用。 |    |
| 90890-03153 | 汽油壓力錶<br><br>這項工具用來測量汽油壓力。         |    |
| 90890-03186 | 汽油壓力接頭<br><br>這項工具是用來測量汽油壓力。       |   |
| 90890-03174 | 數位三用電錶<br><br>這項儀器用來檢查電裝系統的理想工具。   |  |
| 90890-06760 | 引擎轉速錶<br><br>這項工具用來偵測引擎每分鐘轉速(rpm)。 |  |





---

## 第2章 服務資料

|                 |      |
|-----------------|------|
| 一般規格 .....      | 2-1  |
| 引擎規格 .....      | 2-2  |
| 車體規格 .....      | 2-8  |
| 電裝規格 .....      | 2-10 |
| 換算表 .....       | 2-13 |
| 鎖緊扭力的一般規格 ..... | 2-13 |
| 鎖緊扭力 .....      | 2-14 |
| 引擎 .....        | 2-14 |
| 車體 .....        | 2-16 |
| 潤滑位置與潤滑類型 ..... | 2-18 |
| 引擎 .....        | 2-18 |
| 車體 .....        | 2-19 |
| 鋼索配置圖 .....     | 2-20 |



## 服務資料

### 一般規格

| 項目   | 標準值  | 磨耗/使用極限  |
|--|--|--|
| <b>型號</b><br>代碼  | 46P3   | ...  |
| <b>尺寸</b><br>全長<br>全寬<br>全高<br>座高<br>軸間距離<br>離地間距<br>最小迴轉半徑<br>鋪裝平坦路油耗 | 1910 mm<br>765 mm<br>1105 mm<br>780 mm<br>1290 mm<br>130 mm<br>1900 mm<br>51 km/L (50 km/h)<br>(在實驗室裡模擬鋪裝平坦路所取得參考數據) | ...<br>...<br>...<br>...<br>...<br>...<br>...<br>... |
| <b>重量</b><br>機油與裝置重量<br>乾燥重量<br>最大戴重量 (Maximum load)                   | 122 kg<br>116 kg<br>157 kg   | ...<br>...<br>...                                    |



## 引擎規格

| 項目              | 標準值  | 磨耗/使用極限 |
|-----------------|--|---------|
| <b>引擎</b>       |  |         |
| 引擎類型            | 氣冷式四行程，SOHC  | ...     |
| 排氣量             | 124cm <sup>3</sup>   | ...     |
| 汽缸排列            | 臥式單汽缸  | ...     |
| 內徑×行程           | 52.4×57.9 mm   | ...     |
| 壓縮比             | 10 : 1   | ...     |
| 引擎惰轉轉速          | 1700~1900 r/min  | ...     |
| 標準壓縮壓力(在海平面)    | 1400kPa (14.0kgf/cm <sup>2</sup> , 199psi) at 600 r/min                  | ...     |
| 最低~最高           | 1218~1568 kPa (12.2~15.7 kgf/cm <sup>2</sup> , 173~223 psi) at 600 r/min | ...     |
| <b>汽油</b>       |  |         |
| 推薦汽油            | 限用無鉛汽油(推薦使用92無鉛汽油)   | ...     |
| 汽油箱總容量          | 6.0 L  | ...     |
| <b>引擎機油</b>     |  |         |
| 潤滑系統            | 強制壓送併用濕式油底殼  | ...     |
| 推薦機油品牌          | YAMALUBE   | ...     |
| 推薦機油類型          | SAE10W-30, SAE10W-40, SAE20W-40 or SAE20W-50                             | ...     |
| 推薦機油等級          | API service SG type or higher, JASO standard MA                          | ...     |
|                 |  |         |
| 機油量             |  |         |
| 總機油量            | 0.90 L   | ...     |
| 定期更換機油          | 0.85 L   | ...     |
| <b>齒輪油</b>      |  |         |
| 推薦齒輪油類型         | SAE10W-30 type SE motor oil  | ...     |
| 定期更換齒輪油         | 0.13 L   | ...     |
| 總齒輪油量           | 0.15 L   | ...     |
| <b>機油濾清器</b>    |  |         |
| 機油濾清器類型         | 網狀鋼絲   | ...     |
| <b>機油泵浦</b>     |  |         |
| 機油泵浦類型          | 包絡線式   | ...     |
| 內部轉子與外部轉子端之間間隙  | 0.15 mm或以下   | 0.23 mm |
| 外部轉子到機油泵浦外殼之間間隙 | 0.07~0.12 mm   | 0.19 mm |
| <b>起動系統類型</b>   | 電動起動   | ...     |
| <b>火星塞</b>      |  |         |
| 型號(製造商)×數量      | U22ESR-N (DENSO)×1   | ...     |
| 火星塞間隙           | 0.7~0.8 mm   | ...     |

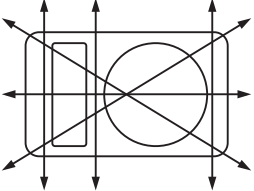
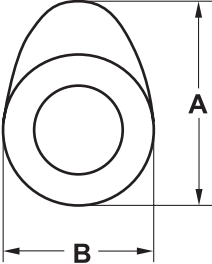
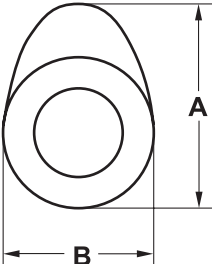
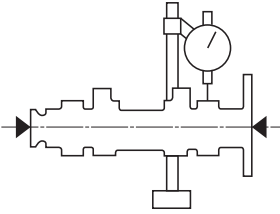

| 項目   | 標準值  | 磨耗/使用極限  |
|--|--|--|
| 汽缸頭<br>最大彎翹度<br>  | ...  | 0.05mm   |
| 凸輪軸<br>驅動系統<br>進氣凸輪尺寸<br><br>尺寸A<br>尺寸B<br>排氣凸輪尺寸<br><br>尺寸A<br>尺寸B<br>凸輪軸最大失圓度<br> | 鏈條式驅動裝置(左向驅動)<br><br>25.267~25.367 mm<br>21.069~21.169 mm<br><br>25.275~25.375 mm<br>21.069~21.169 mm<br>... | ...<br><br>25.167 mm<br>20.969 mm<br><br>25.175 mm<br>20.969 mm<br>0.03 mm |
| 搖臂/搖臂軸<br>搖臂內徑<br>搖臂軸外徑<br>搖臂與搖臂軸之間隙   | 10.000~10.015 mm<br>9.981~9.991 mm<br>0.009~0.034 mm   | ...<br>...<br>...  |





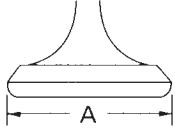
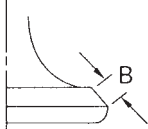
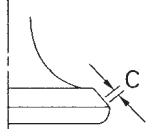
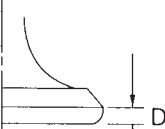
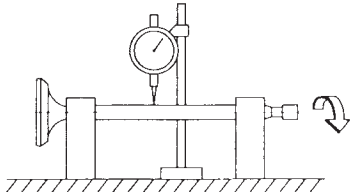

| 項目   | 標準值  | 磨耗/使用極限   |   |
|--|--|---|---|
| <b>正時鏈條</b>  |  |   |   |
| 型號/節數  | 92RH2005/94  | ...   |   |
| 張力系統   | 自動式  | ...   |   |
| <b>閥門、閥門座、閥門導管</b>   |  |   |   |
| 閥門間隙(冷狀態)  |  |   |   |
| 進氣   | 0.10~0.14 mm   | ...   |   |
| 排氣   | 0.16~0.20 mm   | ...   |   |
| 閥門尺寸   |  |   |   |
| <br>頭部直徑    | <br>面寬度 | <br>座寬度 | <br>邊緣厚度 |
| 閥門頭直徑 A  |  |   |   |
| 進氣   | 18.9~19.1 mm   | ...   | ...   |
| 排氣   | 16.9~17.1 mm   | ...   | ...   |
| 閥門面寬度 B  |  |   |   |
| 進氣   | 1.48~2.18 mm   | ...   | ...   |
| 排氣   | 1.91~2.61 mm   | ...   | ...   |
| 閥門座寬度 C  |  |   |   |
| 進氣   | 0.9~1.1 mm   | ...   | ...   |
| 排氣   | 0.9~1.1 mm   | ...   | ...   |
| 閥門邊緣厚度 D   |  |   |   |
| 進氣   | 0.7 mm   | ...   | ...   |
| 排氣   | 1.0 mm   | ...   | ...   |
| 閥門桿直徑  |  |   |   |
| 進氣   | 4.970~4.985 mm   | 4.940 mm  | 4.940 mm  |
| 排氣   | 4.955~4.970 mm   | 4.925 mm  | 4.925 mm  |
| 閥門導管內徑   |  |   |   |
| 進氣   | 5.000~5.012 mm   | 5.050 mm  | 5.050 mm  |
| 排氣   | 5.000~5.012 mm   | 5.050 mm  | 5.050 mm  |
| 閥門桿與閥門導管之間間隙   |  |   |   |
| 進氣   | 0.015~0.042 mm   | 0.080 mm  | 0.080 mm  |
| 排氣   | 0.030~0.057 mm   | 0.100 mm  | 0.100 mm  |
| 閥門桿失圓度   | ...  | 0.010 mm  | 0.010 mm  |
| <br>閥門座寬度 |  |   |   |
| 進氣   | 0.9~1.1 mm   | 1.6 mm  | 1.6 mm  |
| 排氣   | 0.9~1.1 mm   | 1.6 mm  | 1.6 mm  |

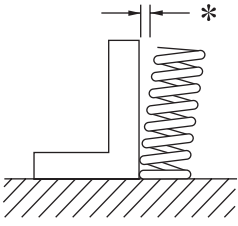

| 項目  | 標準值                              | 磨耗/使用極限     |
|---|----------------------------------|-------------|
| <b>閥門彈簧</b>   |                                  |             |
| 自由長度  |                                  |             |
| 進氣  | 41.88 mm                         | 39.78 mm    |
| 排氣  | 41.88 mm                         | 39.78 mm    |
| 安裝長度(閥門關閉)  |                                  |             |
| 進氣  | 30.0 mm                          | ...         |
| 排氣  | 30.0 mm                          | ...         |
| 壓縮彈簧力(已安裝)  |                                  |             |
| 進氣  | 137~157 N/mm(13.97~16.01 kgf/mm) | ...         |
| 排氣  | 137~157 N/mm(13.97~16.01 kgf/mm) | ...         |
| 彈簧傾斜  |                                  |             |
|  |                                  |             |
| 進氣  | ...                              | 2.5°/1.8 mm |
| 排氣  | ...                              | 2.5°/1.8 mm |
| 彎曲方向(上視)  |                                  |             |
| 進氣  | 順時針方向                            | ...         |
| 排氣  | 順時針方向                            | ...         |
| <b>汽缸</b>   |                                  |             |
| 汽缸排列  | 臥式單汽缸                            | ...         |
| 內徑×行程   | 52.4×57.9 mm                     | ...         |
| 壓縮比   | 10 : 1                           | ...         |
| 內徑  | 52.40~52.41 mm                   | ...         |
| 最大斜度  | ...                              | 0.05 mm     |
| 最大失圓度   | ...                              | 0.05 mm     |

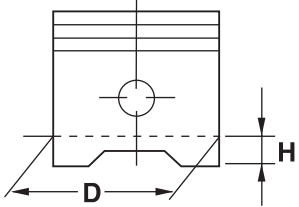

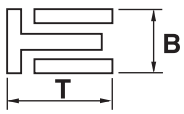
| 項目  | 標準值   | 磨耗/使用極限   |
|---|---|---|
| <b>活塞</b><br>活塞與汽缸之間の間隙<br>直徑D<br>   | 0.010~0.035 mm<br>52.375~52.390 mm  | 0.15 mm<br>...  |
| 高度H<br>活塞銷孔(活塞內)<br>直徑<br>偏心<br>偏心方向<br>活塞銷<br>外部直徑<br>活塞銷與活塞銷孔之間の間隙<br>活塞環<br>頂環<br> | 7.0 mm<br>15.002~15.013 mm<br>0.35~0.65 mm<br>進氣側<br>14.995~15.000 mm<br>0.002~0.018 mm | ...<br>15.043 mm<br>...<br>...<br>14.975 mm<br>0.068 mm |
| 第二環<br>  | 筒型<br>尺寸(B×T)<br>1.0×2.1 mm<br>末端間隙(已安裝)<br>0.10~0.25 mm<br>邊間隙<br>0.02~0.08 mm         | ...<br>...<br>0.50 mm<br>0.13 mm                        |
| 油環<br>   | 錐型<br>尺寸(B×T)<br>1.0×2.1 mm<br>末端間隙(已安裝)<br>0.25~0.40 mm<br>邊間隙<br>0.02~0.06 mm         | ...<br>...<br>0.75 mm<br>0.12 mm                        |
| 油環<br>尺寸(B×T)<br>2.0×2.5 mm<br>末端間隙(已安裝)<br>0.20~0.70 mm<br>邊間隙<br>0.04~0.12 mm   |   | ...<br>...<br>...                                       |

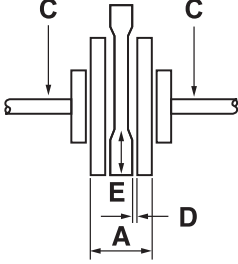

| 項目  | 標準值  | 磨耗/使用極限  |
|---|--|--|
| <b>連桿</b><br>連桿長度<br>連桿小端內部直徑   | 93.45~93.55 mm<br>15.015~15.028 mm   | ...<br>...   |
| <b>曲軸</b><br><br>寬度A<br>最大偏度C<br>大端邊間隙D<br>大端幅射間隙E | 45.45~45.50 mm<br>...<br>0.15~0.45 mm<br>0.00~0.01 mm  | ...<br>0.03 mm<br>...<br>...                                     |
| <b>離合器</b><br>離合器類型<br>離合器塊厚度<br>離合器塊彈簧自由長度<br>離合器外殼內部直徑<br>壓縮彈簧自由長度<br>衝重外部直徑<br>接合轉速<br>分離轉速                                      | 自動離心(乾式)<br>3.2~3.5 mm<br>28 mm<br>120 mm<br>108 mm<br>20 mm<br>2700~3300 r/min<br>5150~6150 r/min | ...<br>2.0 mm<br>...<br>120.5 mm<br>...<br>19.5 mm<br>...<br>... |
| <b>V型皮帶</b><br>V型皮帶寬度   | 22 mm  | 19.8 mm  |
| <b>變速箱</b><br>變速類型<br>初次減速比<br>最後驅動<br>二次減速比<br>變速比<br>主軸最大失圓度<br>驅動軸最大失圓度  | V型皮帶自動變速<br>1<br>齒輪<br>10.668 (40/15×44/11)<br>2.562~0.831:1<br>...<br>...                         | ...<br>...<br>...<br>...<br>...<br>0.04 mm<br>0.04 mm            |
| <b>空氣濾清器類型</b>  | 濕性濾紙   | ...  |
| <b>燃料泵浦</b><br>類型<br>型號(製造商)×數量<br>最大消耗電量<br>輸出壓力   | 電氣式<br>5S9 (愛三工業)×1<br>1.7 A<br>250kPa(2.5kgf/cm <sup>2</sup> ,35.6psi)                            | ...<br>...<br>...<br>...   |
| <b>節流閥本體</b><br>型號(製造商)×數量<br>ID符號<br>惰轉轉速狀況<br>引擎惰轉轉速<br>CO濃度(排氣前彎管)<br>CO濃度(排氣尾管)<br>油溫(°C)                                       | SE AC24-23(MIKUNI)×1<br>1CE1 00<br>1700~1900r/min<br>1.0%以下<br>1.0%以下<br>70~110°C                  | ...<br>...<br>...<br>...<br>...<br>...                           |



車體規格

| 項目  | 標準值   | 磨耗/使用極限   |
|---|---|---|
| <b>車架</b><br>車架型式<br>後傾角<br>導距  | 鋼管低架式<br>27°<br>90 mm   | ...<br>...<br>...   |
| <b>前輪胎</b><br>類型<br>輪圈<br>尺寸<br>材料<br>輪胎行程<br>輪胎失圓度<br>縱向<br>橫向<br>輪軸彎曲限制                             | 鑄輪<br><br>J12×MT2.75<br>鋁合金<br>78 mm<br><br>...<br>...<br>...   | ...<br><br>...<br>...<br>...<br>1.0 mm<br>1.0 mm<br>0.25 mm                         |
| <b>後輪胎</b><br>類型<br>輪圈<br>尺寸<br>材料<br>輪胎行程<br>輪胎失圓度<br>縱向<br>橫向                                       | 鑄輪<br><br>J12×MT3.00<br>鋁合金<br>71 mm<br><br>...<br>...  | ...<br><br>...<br>...<br>...<br>1.0 mm<br>1.0 mm                                    |
| <b>前外胎</b><br>外胎類型<br>尺寸<br>型號(製造商)<br>胎壓(冷胎)<br>一人騎乘<br>二人騎乘<br>最小胎紋深度                               | 無內胎<br>120/70-12 51J<br>D303FA (DUNLOP)<br><br>1.75kgf/cm <sup>2</sup> , 25 psi<br>2.0kgf/cm <sup>2</sup> , 29 psi<br>... | ...<br>...<br>...<br>...<br>...<br>...<br>0.8 mm                                    |
| <b>後外胎</b><br>外胎類型<br>尺寸<br>型號(製造商)<br>胎壓(冷胎)<br>一人騎乘<br>二人騎乘<br>最小胎紋深度                               | 無內胎<br>130/70-12 59J<br>D303A (DUNLOP)<br><br>2.0kgf/cm <sup>2</sup> , 29 psi<br>2.25kgf/cm <sup>2</sup> , 33 psi<br>...  | ...<br>...<br>...<br>...<br>...<br>...<br>0.8 mm                                    |
| <b>前煞車裝置</b><br>煞車類型<br>操作方式<br>推薦煞車液<br>煞車圓盤<br>直徑×厚度<br>最小厚度<br>最大偏斜<br>煞車片厚度<br>主缸內部直徑<br>卡鉗分缸內部直徑 | 單碟式煞車<br>右手操作<br>DOT4<br><br>245×4.0 mm<br>...<br>...<br>6.3 mm<br>12.7 mm<br>25.4 mm                                     | ...<br>...<br>...<br>...<br>245×3.5 mm<br>3.5 mm<br>0.15 mm<br>0.8 mm<br>...<br>... |



| 項目  | 標準值  | 磨耗/使用極限   |
|---|--|---|
| <b>後煞車裝置</b><br>煞車類型<br>操作方式<br>煞車鼓內側直徑<br>煞車塊厚度  | 鼓式煞車<br>左手操作<br>150 mm<br>4.0 mm   | ...<br>...<br>151 mm<br>...   |
| <b>前懸吊裝置</b><br>懸吊類型<br>前叉類型<br>前叉行程<br>彈簧<br>自由長度<br>安裝長度<br>彈性比(K1)<br>彈性比(K2)<br>彈性衝程(K1)<br>彈性衝程(K2)<br>可用之備選彈簧<br>前叉油<br>推薦油類<br>數量(每支前叉內外管)<br>內管外徑<br>內管彎曲限制 | 伸縮式<br>圈狀彈簧/油壓緩衝<br>90 mm<br><br>252.1 mm<br>230.9 mm<br>3.55 N/mm (0.36 kgf/mm)<br>7.7 N/mm (0.79 kgf/mm)<br>0~66.7 mm<br>66.7~90 mm<br>無<br><br>前叉油G10或同等級油品<br>104 c.c.<br>33 mm<br>... | ...<br>...<br>...<br>...<br>247 mm<br>...<br>...<br>...<br>...<br>...<br>...<br>...<br>...<br>...<br>...<br>...<br>0.2 mm |
| <b>轉向舵</b><br>轉向舵軸承類型<br>旋轉角度(左)<br>旋轉角度(右)   | 鋼珠軸承<br>48°<br>48°   | ...<br>...<br>...   |
| <b>後懸吊裝置</b><br>懸吊類型<br>後避震器總成類型<br>後避震器總成行程<br>彈簧<br>自由長度<br>安裝長度<br>彈性比(K1)<br>彈性比(K2)<br>彈性比(K3)<br>彈性衝程(K1)<br>彈性衝程(K2)<br>彈性衝程(K3)<br>可用之備選彈簧                  | 整體搖臂式<br>圈狀彈簧/油壓緩衝<br>70 mm<br><br>213 mm<br>202 mm<br>9.32 N/mm (0.95 kgf/mm)<br>13.15 N/mm (1.34 kgf/mm)<br>19.23 N/mm (1.96 kgf/mm)<br>0~24 mm<br>24~54 mm<br>54~70 mm<br>無             | ...<br>...<br>...<br>...<br>...<br>...<br>...<br>...<br>...<br>...<br>...<br>...<br>...                                   |
| <b>鋼索或把手自由間隙</b><br>後煞車把手自由間隙<br>加油握把自由間隙   | 10~20 mm<br>3~5 mm   | ...<br>...  |



## 電裝規格

| 項目                   | 標準值                                      | 磨耗/使用極限 |
|----------------------|--|---------|
| <b>系統電壓</b>          | 12V                                      | ...     |
| <b>點火系統</b>          |  |         |
| 點火系統類型               | 電晶體(T.C.I.)                              | ...     |
| 點火正時                 | 5° BTDC at 1800 r/min                    | ...     |
| 提前類型                 | 數位式                                      | ...     |
| 曲軸位置感知器電阻/顏色         | 248~372Ω / 白/紅-白/藍                       | ...     |
| 電晶體點火元件型式(製造商)       | 46P1 (YAMAHA MOTOR ELECTRONICS TAIWAN)   | ...     |
| <b>點火線圈</b>          |  |         |
| 型號(製造商)              | 5S9 10 (YAMAHA MOTOR ELECTRONICS TAIWAN) | ...     |
| 最小點火間隙               | 6 mm                                     | ...     |
| 一次線圈電阻               | 2.16~2.64Ω at 20°C                       | ...     |
| 二次線圈電阻               | 8.64~12.96 kΩ at 20°C                    | ...     |
| <b>火星塞蓋</b>          |  |         |
| 材料                   | 合成樹脂                                     | ...     |
| 電阻                   | 10 kΩ                                    | ...     |
| <b>充電系統</b>          |  |         |
| 系統類型                 | AC發電機                                    | ...     |
| 型號(製造商)              | 1CE1 (YAMAHA MOTOR ELECTRONICS TAIWAN)   | ...     |
| 標準輸出功率               | 14V 170W/5000 r/min                      | ...     |
| 最小充電電流               | 8.5A以上/1600 r/min                        | ...     |
| 最大充電電流               | 18A以下/8000 r/min                         | ...     |
| 充電線圈電阻/顏色            | 0.56~0.84Ω at 20°C/ 白-白                  | ...     |
| <b>整流調整器</b>         |  |         |
| 型號(製造商)              | SH640E-11(台全)                            | ...     |
| 無載調節電壓               | 14.1~14.9 V                              | ...     |
| 矯正器電容量               | 25 A                                     | ...     |
| <b>電瓶</b>            |  |         |
| 電瓶類型(製造商)            | YT7B-BS(YUASA)                           | ...     |
| 電瓶電壓容量               | 12V 6.5AH                                | ...     |
| <b>前燈燈泡類型</b>        | 鹵素燈泡                                     | ...     |
| <b>指示燈(伏特/瓦特×數量)</b> |  |         |
| 方向指示燈                | LED×1                                    | ...     |
| 遠光指示燈                | LED×1                                    | ...     |
| 引擎故障警告燈              | LED×1                                    | ...     |
| <b>燈泡(伏特/瓦特×數量)</b>  |  |         |
| 前燈                   | 12V 35W/35W×1                            | ...     |
| 後燈/煞車燈               | 12V 5W/21W×1                             | ...     |
| 前方向燈                 | 12V 10W×2                                | ...     |
| 後方向燈                 | 12V 10W×2                                | ...     |
| 速度錶燈                 | LED×4                                    | ...     |
| 位置燈                  | 12V 5W×1                                 | ...     |



| 項目                 | 標準值                                     | 磨耗/使用極限 |
|--------------------|---|---------|
| <b>保險絲(安培數×數量)</b> |   |         |
| 主保險絲               | 20A×1                                   | ...     |
| 前燈保險絲              | 7.5A×1                                  | ...     |
| 信號保險絲              | 15A×1                                   | ...     |
| BACK UP保險絲         | 7.5A×1                                  | ...     |
| 點火保險絲              | 7.5A×1                                  | ...     |
| 備用保險絲              | 20A×1, 15A×1, 7.5A×1                    | ...     |
| <b>電動起動系統</b>      |   |         |
| 系統類型               | 連續嚙合                                    | ...     |
| 起動馬達               |   |         |
| 型號(製造商)            | 5S9 10(YAMAHA MOTOR ELECTRONICS TAIWAN) | ...     |
| 作動電壓               | 12 V                                    | ...     |
| 輸出功率               | 0.35 kW                                 | ...     |
| 電刷                 |   |         |
| 全長                 | 10 mm                                   | 3.5 mm  |
| 數量                 | 2 pcs                                   | ...     |
| 彈簧彈力               | 5.52~8.28N/mm(0.56~0.84kgf/mm)          | ...     |
| 電樞線圈電阻             | 0.0252~0.0308Ω at 20°C                  | ...     |
| 整流器直徑              | 22 mm                                   | 21 mm   |
| 雲母片深度              | 1.5 mm                                  | ...     |
| <b>起動繼電器</b>       |   |         |
| 型號(製造商)            | 5S9 00(士林)                              | ...     |
| 安培數                | 100 A                                   | ...     |
| 線圈電阻               | 3.6~4.4Ω at 20°C                        | ...     |
| 作動電壓               | DC8V以下                                  | ...     |
| <b>喇叭</b>          |   |         |
| 喇叭類型               | 平板式                                     | ...     |
| 型號(製造商)            | SM-7(今仙)                                | ...     |
| 最大安培數              | 1.5 A                                   | ...     |
| 性能                 | 95~105 dB/2m                            | ...     |
| <b>方向繼電器</b>       |   |         |
| 繼電器類型              | IC電子式                                   | ...     |
| 型號(製造商)            | 5CP1(大揚)                                | ...     |
| 內建式自動取消設備          | 無                                       | ...     |
| 方向指示燈閃爍頻率          | 70~100 次/分                              | ...     |
| 瓦特數                | 10W × 2 + 3.4W                          | ...     |
| <b>汽油油面感應器</b>     |   |         |
| 型號(製造商)            | 5S9(愛三工業)                               | ...     |
| 汽油油面感應器電阻 滿        | 4~10Ω                                   | ...     |
| 汽油油面感應器電阻 空        | 90~100Ω                                 | ...     |
| <b>汽油錶</b>         |   |         |
| 類型(製造商)            | 數位式(造隆)                                 | ...     |





| 項目                                   | 標準值  | 磨耗/使用極限           |
|--------------------------------------|--|-------------------|
| ISC (惰轉轉速控制閥)<br>線圈電阻/顏色             | 20Ω/粉紅-綠/黃 or 灰-淡藍   | ...               |
| 吸氣溫度感知器<br>線圈電阻/顏色                   | 5.7~6.3kΩ at 0°C/棕/白-黑/藍                                       | ...               |
| 吸氣壓力感知器<br>輸出電壓/顏色                   | 0.789~4V/粉紅/白-黑/藍  | ...               |
| 節流閥位置感知器<br>電壓/顏色<br>輸出電壓(節流閥關閉時)/顏色 | 5V/藍-黑/藍<br>0.63~0.73V/黃-黑/藍                                   | ...<br>...        |
| 引擎溫度感知器<br>型號(製造商)<br>線圈電阻           | 4P91(PANASONIC)<br>210.2~220.9Ω at 100°C<br>2512~2777Ω at 20°C | ...<br>...<br>... |
| 轉倒感知器<br>電壓<br>低於65°<br>高於65°        | 0.4~1.4 V<br>3.7~4.4 V   | ...<br>...        |
| 含氧感知器<br>型號(製造商)<br>線圈電阻             | 1B91(DENSO)<br>11.7~15.5Ω at 20°C                              | ...<br>...        |



TAS00280

### 換算表

本手冊中的所有規格資料都採用SI與公制單位。使用以下資料表將公制單位值換算成英制單位值。

範例：

|      |   |         |   |        |
|------|---|---------|---|--------|
| 公制值  |   | 換算係數    | = | 英制值    |
| **mm | × | 0.03937 | = | **in   |
| 2mm  | × | 0.03937 | = | 0.08in |

換算表

| 公制系統與英制系統換算表 |                      |         |                          |
|--------------|----------------------|---------|--------------------------|
|              | 公制單位                 | 換算係數    | 英制單位                     |
| 鎖緊扭力         | m · kg               | 7.233   | ft · lb                  |
|              | m · kg               | 86.794  | in · lb                  |
|              | cm · kg              | 0.0723  | ft · lb                  |
|              | cm · kg              | 0.8679  | in · lb                  |
| 重量           | kg                   | 2.205   | lb                       |
|              | g                    | 0.03527 | oz                       |
| 速度           | km/hr                | 0.6214  | mph                      |
| 距離           | km                   | 0.6214  | mi                       |
|              | m                    | 3.281   | ft                       |
|              | m                    | 1.094   | yd                       |
|              | cm                   | 0.3937  | in                       |
|              | mm                   | 0.03937 | in                       |
| 容積，容量        | cc(cm <sup>3</sup> ) | 0.03527 | oz(IMP liq.)             |
|              | cc(cm <sup>3</sup> ) | 0.06102 | cu · in                  |
|              | lt(liter)            | 0.8799  | qt(IMP liq.)             |
|              | lt(liter)            | 0.2199  | gal(IMP liq.)            |
| 其他           | kg/mm                | 55.997  | lb/in                    |
|              | kgf/cm <sup>2</sup>  | 14.2234 | psi(lb/in <sup>2</sup> ) |
|              | °C                   | 9/5+32  | °F                       |

TAS00290

### 鎖緊扭力的一般規格

本章是根據ISO標準螺紋深度，來為標準固件指定的鎖緊扭力。特殊組件或總成的鎖緊扭力，在手冊中的相關章節均有說明。為了避免彎翹，請以十字型模式及漸進方式將多固件總成鎖緊至指定扭力。除非另有規定，鎖緊扭力應該以清洗及乾燥的螺紋為基礎。組件應維持室溫標準。

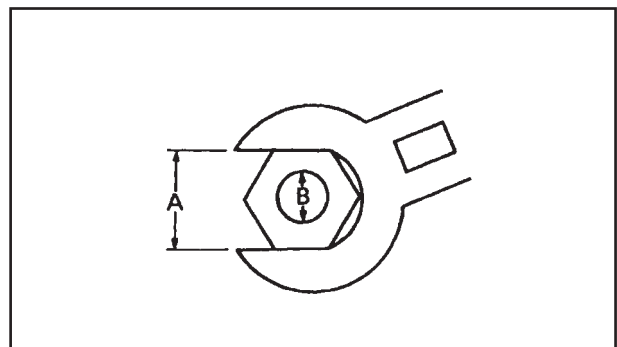



A：平面寬度

B：螺紋直徑

| A<br>(螺帽) | B<br>(螺栓) | 一般扭力 |        |
|-----------|-----------|------|--------|
|           |           | Nm   | kgf·cm |
| 10 mm     | 6 mm      | 6    | 60     |
| 12 mm     | 8 mm      | 15   | 150    |
| 14 mm     | 10 mm     | 30   | 300    |
| 17 mm     | 12 mm     | 55   | 550    |
| 19 mm     | 14 mm     | 85   | 850    |
| 22 mm     | 16 mm     | 130  | 1300   |



## 鎖緊扭力 引擎

| 項目            | 部品名稱 | 螺紋<br>尺寸 | 數量 | 鎖緊扭力 |        | 備註  |
|---------------|------|----------|----|------|--------|---|
|               |      |          |    | Nm   | kgf.cm |   |
| 汽缸頭與汽缸總成      | 蓋狀螺帽 | M8       | 4  | 22   | 220    | 螺紋與墊片<br>(兩面)機油塗布   |
| 火星塞           | —    | M10      | 1  | 13   | 130    |   |
| 汽缸頭與鏈條室       | 螺栓   | M6       | 2  | 12   | 120    |   |
| 歧管雙頭螺栓        | —    | M6       | 2  | 7    | 70     |   |
| 排氣前彎管雙頭螺栓     | —    | M8       | 2  | 13   | 130    |   |
| 吸收器           | 螺栓   | M6       | 2  | 7    | 70     |   |
| 閥門蓋           | 螺栓   | M6       | 6  | 7    | 70     |   |
| 凸輪軸固定座        | 螺栓   | M6       | 1  | 12   | 120    |   |
| 停止器導件         | 螺栓   | M6       | 1  | 7    | 70     |   |
| 調整閥門間隙的固定螺帽   | —    | M5       | 4  | 7    | 70     |   |
| 凸輪軸鏈輪         | 螺栓   | M8       | 1  | 30   | 300    |   |
| 正時鏈條張力器(本體)   | 螺栓   | M6       | 2  | 9    | 90     |   |
| 正時鏈條張力器(蓋狀螺栓) | —    | M8       | 1  | 8    | 80     |   |
| 汽缸空氣進氣孔1&2    | 螺絲   | 6.0      | 5  | 2    | 20     |   |
| 汽缸空氣進氣孔2&3    | 螺絲   | 6.0      | 1  | 2    | 20     |   |
| 汽缸空氣進氣孔3      | 螺絲   | M6       | 3  | 7    | 70     |   |
| 風扇            | 螺栓   | M6       | 4  | 9    | 90     |   |
| 空氣導件          | 螺絲   | 6.0      | 3  | 2    | 20     |   |
| 機油泵浦          | 螺絲   | M5       | 2  | 4    | 40     |   |
| 機油洩放螺塞        | —    | M30      | 1  | 20   | 200    |   |
| 進氣歧管          | 螺栓   | M6       | 2  | 10   | 100    |   |
| 空氣濾清器         | 螺絲   | M6       | 2  | 7    | 70     |   |
| 噴油嘴           | 螺栓   | M6       | 1  | 12   | 120    |   |
| 進氣歧管側夾環       | —    | M4       | 1  | 3    | 30     | 頂到軸環為止  |
| 空氣濾清器側夾環      | —    | M4       | 1  | 3    | 30     |   |
| 排氣管護罩         | 螺栓   | M6       | 4  | 10   | 100    |  |
| 排氣前彎管         | 螺帽   | M8       | 2  | 13   | 130    |   |
| 排氣管           | 螺栓   | M10      | 1  | 53   | 530    |   |
| 排氣管           | 螺栓   | M8       | 2  | 31   | 310    |   |
| 排氣前彎管護罩       | 螺絲   | M6       | 2  | 9    | 90     |  |
| 排氣管護罩         | 螺絲   | M6       | 3  | 9    | 90     |   |
| 左曲軸箱與右曲軸箱     | 螺栓   | M6       | 8  | 13   | 130    |   |
| 左曲軸箱與右曲軸箱     | 螺栓   | M6       | 1  | 13   | 130    | 蓋1內側  |
| V型皮帶室         | 螺栓   | M6       | 8  | 10   | 100    |   |
| 右曲軸箱蓋         | 螺栓   | M6       | 6  | 9    | 90     |   |
| 蓋1(發電機座)      | 螺栓   | M6       | 2  | 12   | 120    | 左曲軸箱與右曲軸箱同時鎖付   |



| 項目             | 部品名稱 | 螺紋<br>尺寸 | 數量 | 鎖緊扭力 |        | 備註  |
|----------------|------|----------|----|------|--------|---|
|                |      |          |    | Nm   | kgf.cm |   |
| 蓋1(發電機座)       | 螺栓   | M6       | 1  | 12   | 120    |   |
| V型皮帶室蓋         | 螺絲   | M6       | 3  | 6    | 60     |   |
| V型皮帶室蓋         | 螺栓   | M6       | 2  | 7    | 70     |   |
| 汽缸雙頭螺栓(左/右曲軸箱) | —    | M8       | 4  | 13   | 130    | 高度管理  |
| 洩放螺栓(齒輪油)      | —    | M8       | 1  | 23   | 230    |   |
| 洩放螺栓(機油)       | —    | M12      | 1  | 20   | 200    |   |
| V型皮帶室空氣濾清器導件   | 螺絲   | M6       | 1  | 6    | 60     |   |
| V型皮帶室導風板       | 螺栓   | M6       | 4  | 10   | 100    |   |
| 惰齒輪板           | 螺栓   | M6       | 2  | 10   | 100    |   |
| 起動輪齒輪固定板       | 螺栓   | M6       | 1  | 10   | 100    |   |
| 離合器殼           | 螺帽   | M14      | 1  | 60   | 600    |   |
| 主槽輪            | 螺帽   | M12      | 1  | 45   | 450    |   |
| 起動馬達           | 螺栓   | M6       | 2  | 7    | 70     |   |
| AC發電機轉子        | 螺帽   | M12      | 1  | 70   | 700    |   |
| 發電機線圈座         | 螺絲   | M6       | 3  | 7    | 70     |  |
| 曲軸位置感知器        | 螺絲   | M6       | 2  | 7    | 70     |   |
| 點火線圈           | 螺絲   | M6       | 2  | 7    | 70     |   |
| 含氧感知器          | —    | M18      | 1  | 44   | 440    |   |
| 引擎溫度感知器        | —    | M10      | 1  | 18   | 180    | 勿以氣動工具鎖付  |
| 夾環固定座          | 螺栓   | M6       | 2  | 10   | 100    |   |

## 汽缸頭鎖緊順序

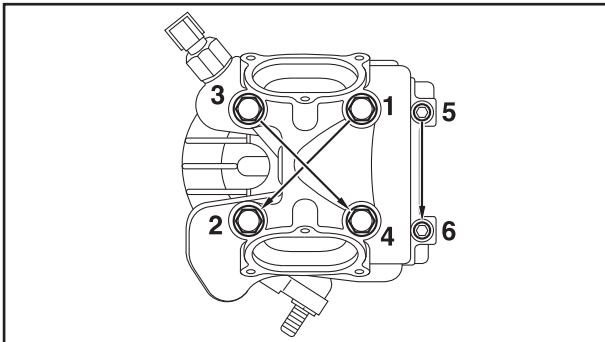



## 車體

| 項目                | 螺紋尺寸 | 鎖緊扭力 |        | 備註    |
|-------------------|------|------|--------|-------|
|                   |      | Nm   | kgf·cm |       |
| 車架與引擎支架           | M10  | 32   | 320    | 參考“註” |
| 引擎支架、引擎與主支架       | M10  | 32   | 320    |       |
| 車架與壓縮桿            | M10  | 32   | 320    |       |
| 側支架(螺栓)           | M10  | 9    | 90     |       |
| 側支架(螺帽)           | M10  | 40   | 400    |       |
| 主支架               | M8   | 23   | 230    |       |
| 後臂                | M8   | 31   | 310    |       |
| 後避震器與車架           | M10  | 30   | 300    |       |
| 後避震器與引擎           | M8   | 18   | 180    |       |
| 轉向軸(上方環狀螺帽)       | M25  | 75   | 750    |       |
| 方向把手固定座與轉向軸       | M10  | 60   | 600    |       |
| 煞車油管與煞車主缸         | M10  | 30   | 300    |       |
| 速度錶與速度錶鋼索         | M12  | 4    | 40     |       |
| 速度錶齒輪與速度錶鋼索       | M12  | 4    | 40     |       |
| 方向把手下方固定座與方向把手固定座 | M10  | 48   | 480    |       |
| 方向把手上方固定座         | M8   | 28   | 280    |       |
| 方向把手固定座           | M10  | 60   | 600    |       |
| 煞車主缸固定座           | M6   | 9    | 90     |       |
| 汽油箱               | M6   | 10   | 100    |       |
| 燃料泵浦支架            | M5   | 4    | 40     |       |
| 置物箱1              | M6   | 7    | 70     |       |
| 座墊活葉              | M6   | 7    | 70     |       |
| 座墊鎖               | M6   | 7    | 70     |       |
| 樹脂部品與樹脂蓋          | M5相當 | 2    | 20     |       |
| 前擋泥蓋              | M6   | 5    | 50     |       |
| 腳防護擋板             | M6   | 7    | 70     |       |
| 置腳踏板              | M6   | 3    | 30     |       |
| 前輪軸               | M12  | 70   | 700    |       |
| 後輪軸               | M14  | 105  | 1050   |       |
| 後煞車凸輪軸臂桿          | M6   | 10   | 100    |       |
| 後煞車叉銷樞軸螺帽         | M10  | 32   | 320    |       |
| 煞車卡鉗與前叉內外管        | M10  | 49   | 490    |       |
| 煞車圓盤與前輪圈          | M8   | 23   | 230    |       |
| 煞車油管與煞車卡鉗         | M10  | 30   | 300    |       |
| 煞車卡鉗空氣釋放螺絲        | M7   | 6    | 60     |       |



## 註

1. 首先，使用扭力扳手將下方環狀螺帽鎖緊至 $380\text{kgf}\cdot\text{cm}$ ，然後再將環狀螺帽放鬆 $1/4$ 圈。
2. 其次，使用扭力扳手將下方環狀螺帽再次鎖緊至 $140\text{kgf}\cdot\text{cm}$ 。
3. 安裝橡膠墊圈。
4. 然後以手將中央環狀螺帽鎖緊至接觸到橡膠墊圈為止，再將兩者環狀螺帽溝槽對正並安裝固定墊圈。
5. 最後，將環狀螺帽(下方與中央)予以固定，再以扭力扳手將上方環狀螺帽鎖緊至 $750\text{kgf}\cdot\text{cm}$ 。
6. 確認，將方向把手方向調正，前輪懸空。以手指(約 $1.5\text{kgf}\cdot\text{cm}$ )輕推方向把手握把，其方向把手必須緩慢轉動且沒有干涉或不順現象。

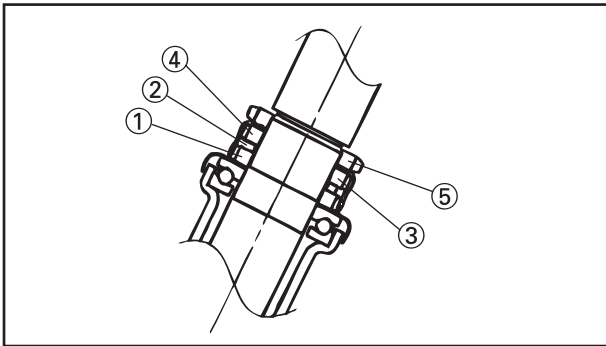

- ①下方環狀螺帽
- ②橡膠墊圈
- ③中央環狀螺帽
- ④固定墊圈
- ⑤上方環狀螺帽



TAS00310

## 潤滑位置與潤滑類型

### 引擎

| 項目              | 符號                     |
|-----------------|------------------------|
| 油封唇部            |                        |
| O型環(V型皮帶驅動裝置除外) |                        |
| O型環(噴油嘴)        |                        |
| 汽缸頭鎖緊螺帽的安裝面     |                        |
| 汽缸頭雙頭螺栓         |                        |
| 汽缸頭定位銷          |                        |
| 曲軸頸             |                        |
| 曲軸銷的外部          |                        |
| 連桿大端的推進面        |                        |
| 離心過濾器的內部面       |                        |
| 主驅動齒輪的內部面       |                        |
| 正時鏈條外部鏈輪的內部面    |                        |
| 活塞銷的外部          |                        |
| 活塞外部與活塞環溝槽      |                        |
| 凸輪軸的凸輪側面        |                        |
| 閥門桿(IN, EX)     |                        |
| 閥門桿油封           |                        |
| 閥門桿端(IN, EX)    |                        |
| 搖臂軸             |                        |
| 閥門搖臂內部面         |                        |
| 機油泵浦總成內部面       |                        |
| 軸(機油泵浦總成)       |                        |
| 墊片(機油泵浦總成)      |                        |
| 起動離合器銷與平衡重(4處)  |                        |
| 主軸的推進面          |                        |
| 主軸與驅動軸齒輪        |                        |
| 變速箱軸承           |                        |
| 曲軸箱接合面          | 山葉接合劑No.1215           |
| 二次滑輪導銷          | BEL-RAY assembly lube® |



TAS00320

車體

| 項目               | 符號 |
|------------------|----|
| 前輪油封唇部           |    |
| 轉向舵頭軸承(上/下)      |    |
| 轉向舵頭防塵油封唇部(下)    |    |
| 管導件(油門握把)內部面     |    |
| 煞車主缸內部橡膠部品       |    |
| 煞車卡鉗活塞油封         |    |
| 煞車卡鉗防塵油封         |    |
| 煞車卡鉗煞車片螺栓        |    |
| 前煞車把手與把手固定座螺栓滑動面 |    |
| 前煞車把手與煞車主缸滑動面    |    |
| 後煞車把手與鋼索固定座滑動面   |    |
| 後煞車把手與鋼索樞軸面      |    |
| 後煞車鋼索接頭          |    |
| 主支架止擋器樞軸         |    |
| 側支架與車架滑動面        |    |
| 主支架滑動面與安裝螺栓      |    |
| 後煞車凸輪軸與凸輪面       |    |
| 引擎支架與安裝螺栓滑動面     |    |
| 座墊鎖鋼索本體內滑動面      |    |





TAS00350

## 鋼索配置圖

- ① 喇叭引出線
  - ② 接頭蓋
  - ③ 喇叭
  - ④ ECU
  - ⑤ 位置燈引出線
  - ⑥ 前燈引出線
  - ⑦ 方向繼電器
  - ⑧ 整流調整器
  - ⑨ 前煞車油管固定座2
  - ⑩ 前煞車油管固定座1
  - ⑪ 汽油軟管
  - ⑫ 管3
  - ⑬ 防翻閥
  - ⑭ 管4
  - ⑮ 後煞車鋼索
  - ⑯ 支架
- A 後煞車鋼索從支架的鋼索導件內側通過。
  - B 前煞車油管通過內擋泥蓋左側孔。
  - C 汽油溢流管前端固定於車架與導管之間。
  - D 後煞車鋼索從鋼索導件內通過。
  - E 放置於壓縮桿與空氣導管之間。
  - F 鋼索固定座固定後煞車鋼索於左曲軸箱上，且遮住PVC高周波熔接點。
  - G 位置燈引出線結線後，接頭放置於定位結構內。

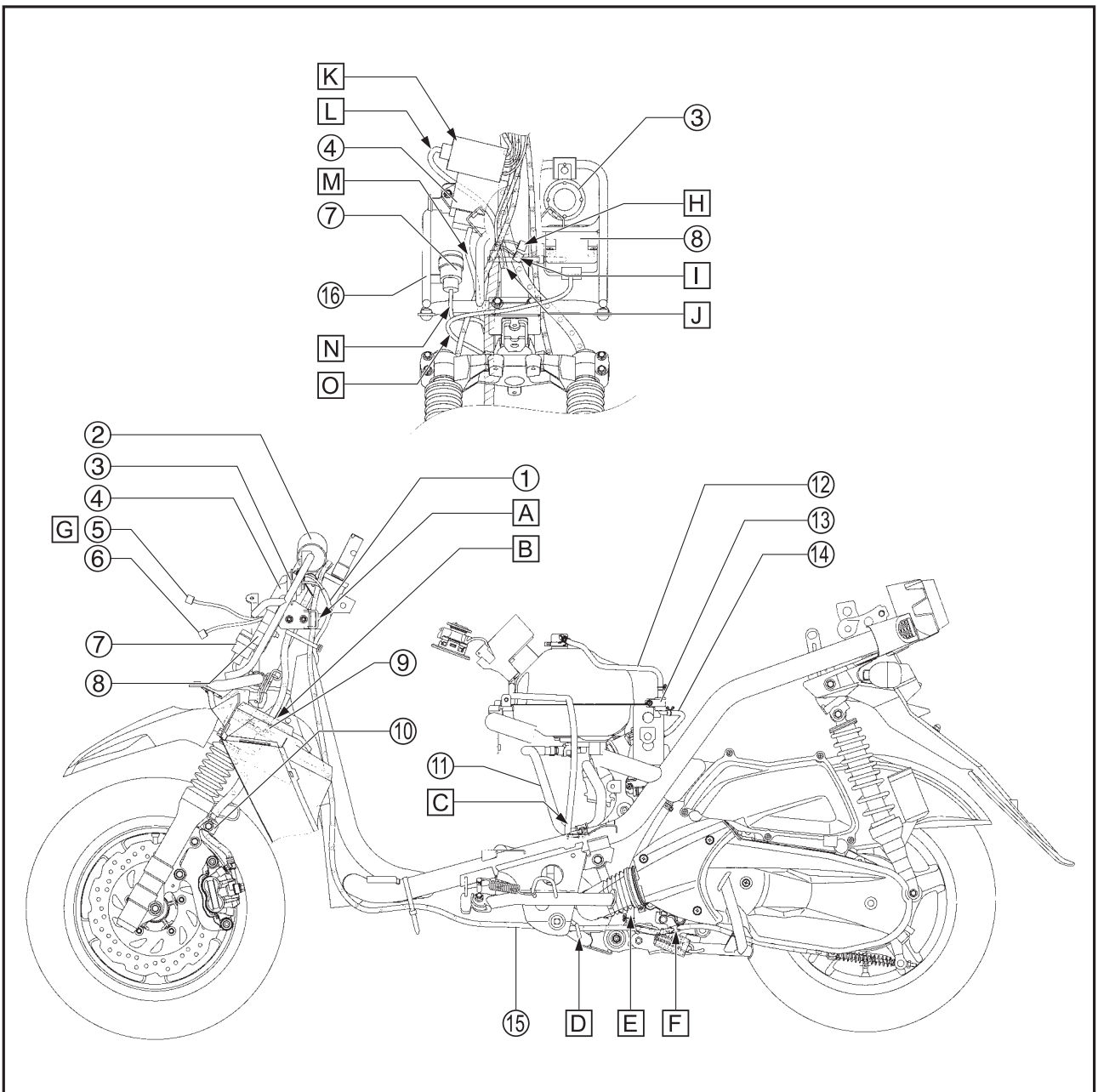



- [H] 位置燈引出線從速度錶引出線與把手控制座引出線的後方通過。
- [I] 前燈引出線從速度錶引出線與把手控制座引出線的後方通過。
- [J] 速度錶引出線與把手控制座引出線從速度錶鋼索後方通過。
- [K] 將前方向燈引出線(左、右)、煞車燈開關引出線(前、後)與把手開關引出線接頭結線後放入接頭蓋,並且將接頭蓋放置於ECU上方。接頭蓋的孔位,不可掛付於任何物件上。
- [L] 從主開關與支架之間通過。
- [M] ECU引出線從速度錶鋼索的外側通過。
- [N] 方向繼電器引出線從支架下方與速度錶鋼索的外側通過。
- [O] 整流調整器引出線從方向繼電器引出線下方通過。

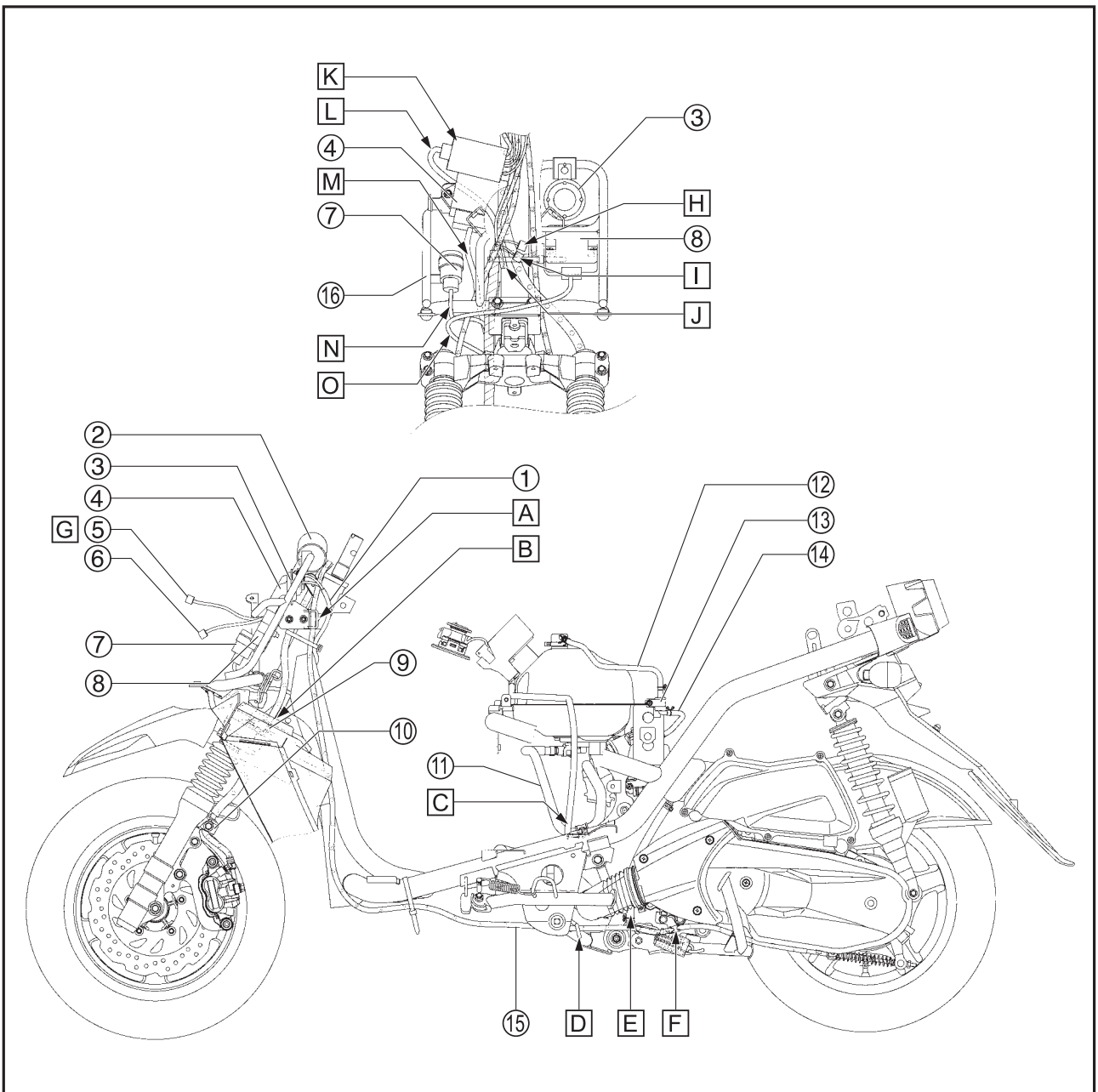





- [F] 束帶(90464-40801)綁付電線總成、起動繼電器引出線與燃料泵浦引出線。
- [G] 燃料泵浦引出線須先組立於汽油箱，束帶綁付於引出線之定位束帶上方，多餘的部份朝車體前方，不要剪斷。
- [H] 起動繼電器引出線與接頭緊貼於電線總成，不可接觸點火線圈之高壓線。
- [I] 定位白色膠帶。
- [J] 正極引出線全程不可接觸汽油箱。
- [K] 引出線鎖付後，必須完全蓋住。
- [L] 鎖付扭力：40kgf·cm。
- [M] 起動繼電器須確實插入固定座內固定。
- [N] 後燈引出線接頭結線後，將引出線塞入側蓋固定結構內。
- [O] 座墊鎖鋼索從座墊支架孔穿入。
- [P] 管11從汽缸空氣吸入孔2的開孔通過。
- [Q] 連結蓋包覆含氧感知器接頭。
- [R] 節流鋼索從電線總成的保險絲盒分歧部下方通過。
- [S] 速度錶鋼索通過鋼索固定座。

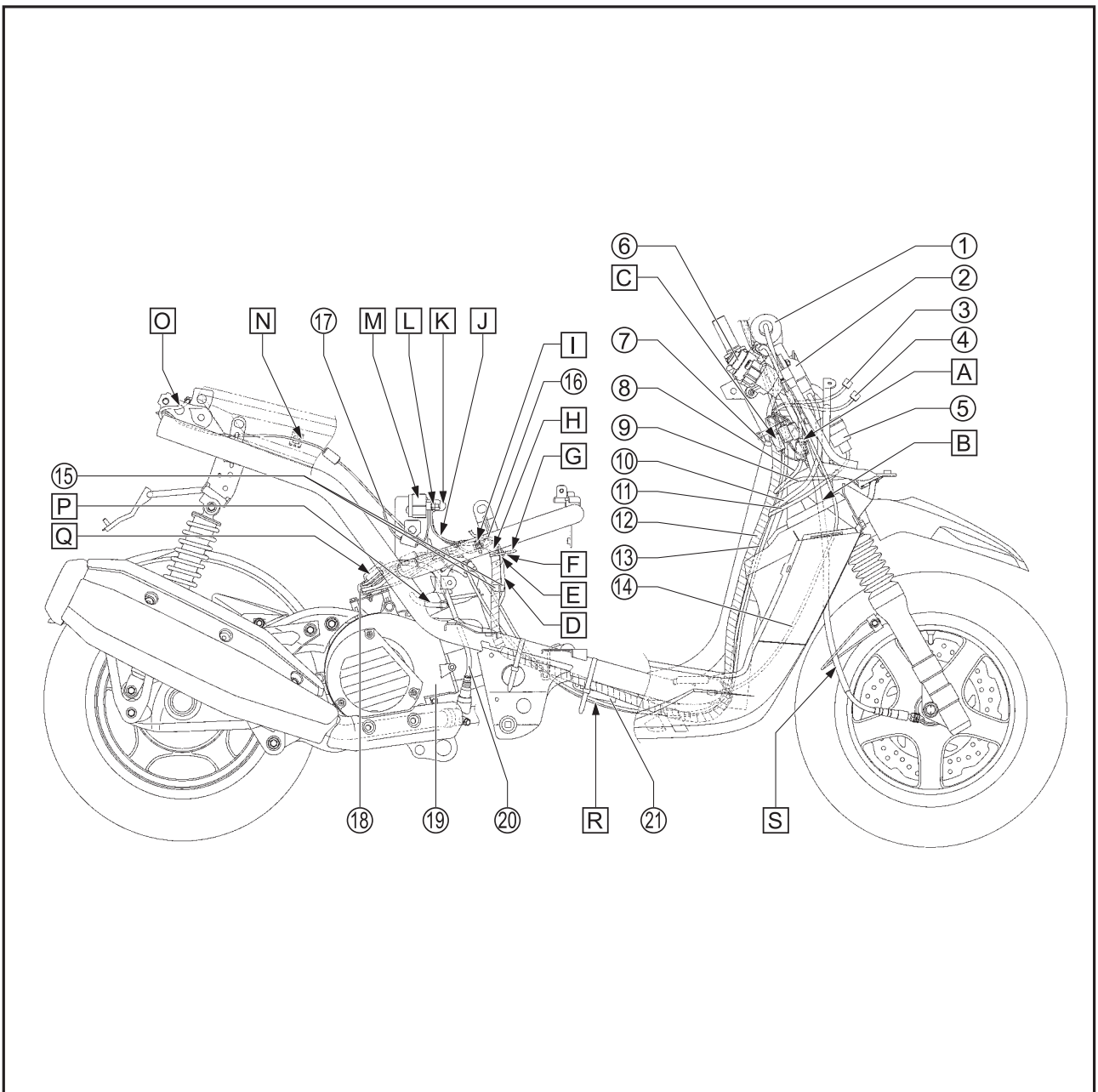



- ① 平墊圈
- ② 轉倒感知器
- ③ 轉倒感知器引出線
- ④ FI診斷工具引出線
- ⑤ 高壓線
- ⑥ 襯墊
- ⑦ 束帶(90464-40801)
- ⑧ 燃料泵浦引出線
- ⑨ 夾環(90464-13800)
- ⑩ 連結蓋
- ⑪ 含氧感知器接頭
- ⑫ 起動馬達⊕引出線
- ⑬ 起動馬達⊖引出線
- ⑭ 起動馬達

- ⑮ 管4
- ⑯ 防翻閥
- ⑰ 管3
- ⑱ 活性碳罐
- ⑲ 噴油嘴引出線
- ⑳ 汽油軟管
- ㉑ 點火線圈
- ㉒ 電瓶
- ㉓ 電瓶束帶
- ㉔ 束帶(90464-12812)

[A] 鎖付扭力：50kgf·cm。

[B] 座墊鎖鋼索從車架右側穿線孔穿入車架內部，保護罩須位於穿線孔處。

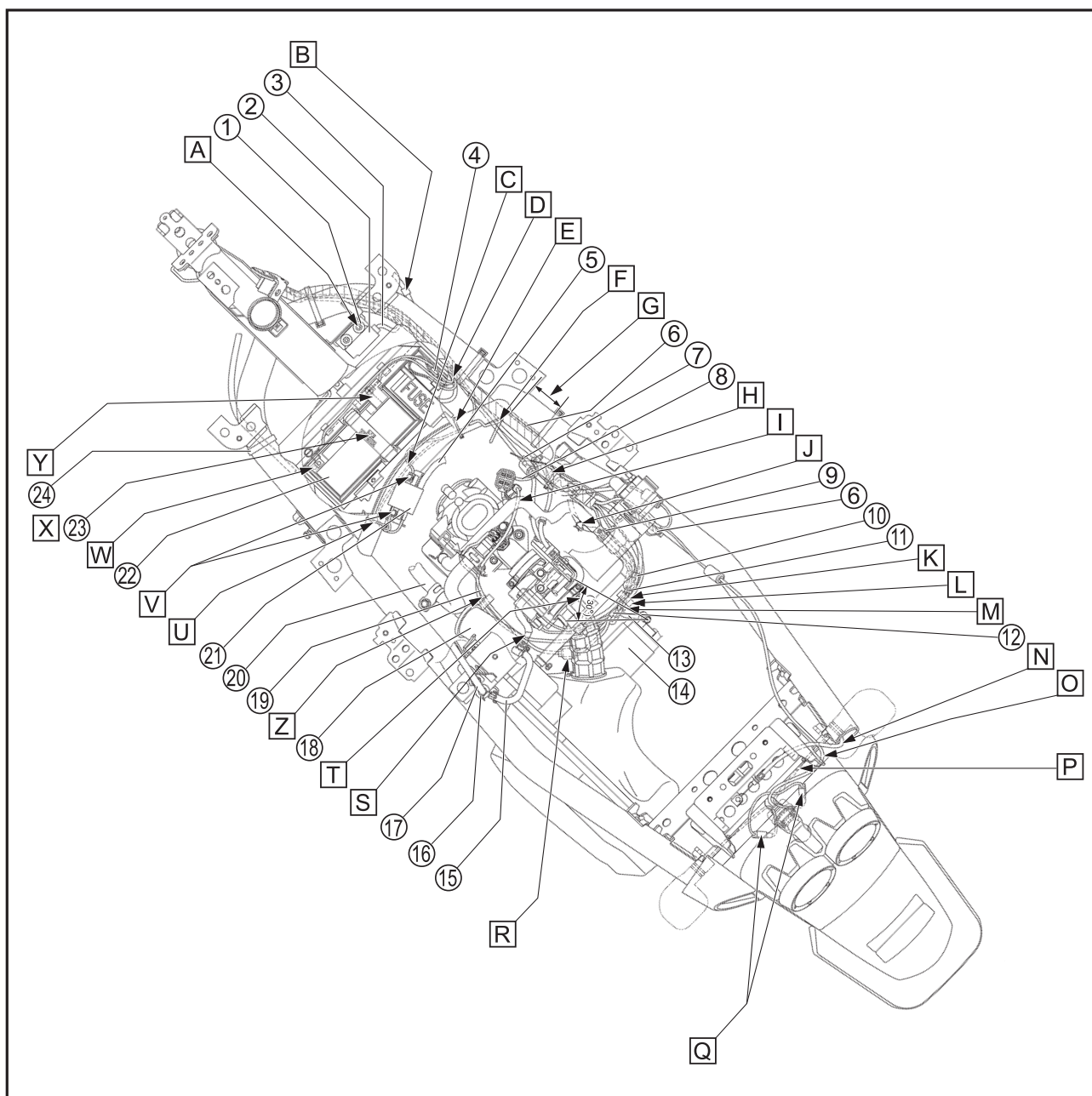



- [C] 車體搭鐵引出線由橫桿前方繞過。
- [D] 電瓶正、負極引出線、FI診斷工具引出線與保險絲盒引出線從電線總成分歧部朝車體內側組入置腳踏板內，引出線不可與電線總成、保險絲盒引出線有纏繞現象。
- [E] 束帶(90464-40801)多餘的不用剪斷，多餘部份朝下。
- [F] 節流鋼索總成通過鋼索導件。
- [G] 束帶綁付後，與橫桿距離30mm以上。
- [H] 將電線總成的白色膠帶置於固定座上。
- [I] 引擎溫度感知器引出線不可壓住噴油嘴引出線。
- [J] 夾環(90464-10800)綁付含氧感知器引出線。
- [K] 含氧感知器引出線與電線總成的定位白色膠帶，須在夾環固定範圍內。
- [L] 夾環(90464-25803)固定起動馬達引出線、含氧感知器引出線、ISC(惰轉轉速控制閥)引出線與感知器模組引出線。AC發電機引出線分歧部藍色膠帶邊緣(接頭處)與夾環對齊。
- [M] 束帶(90464-40801)固定起動馬達引出線、AC發電機引出線、含氧感知器引出線、ISC(惰轉轉速控制閥)引出線與感知器模組引出線，多餘的部份朝下，不要剪斷。
- [N] 座墊鎖鋼索通過座墊支架孔。
- [O] 後燈引出線從座墊鎖鋼索下方通過。
- [P] 方向燈引出線由牌照板支架的開孔通過到上方與後燈引出線結線。
- [Q] 結線後的接頭置入後燈後方的本體內。

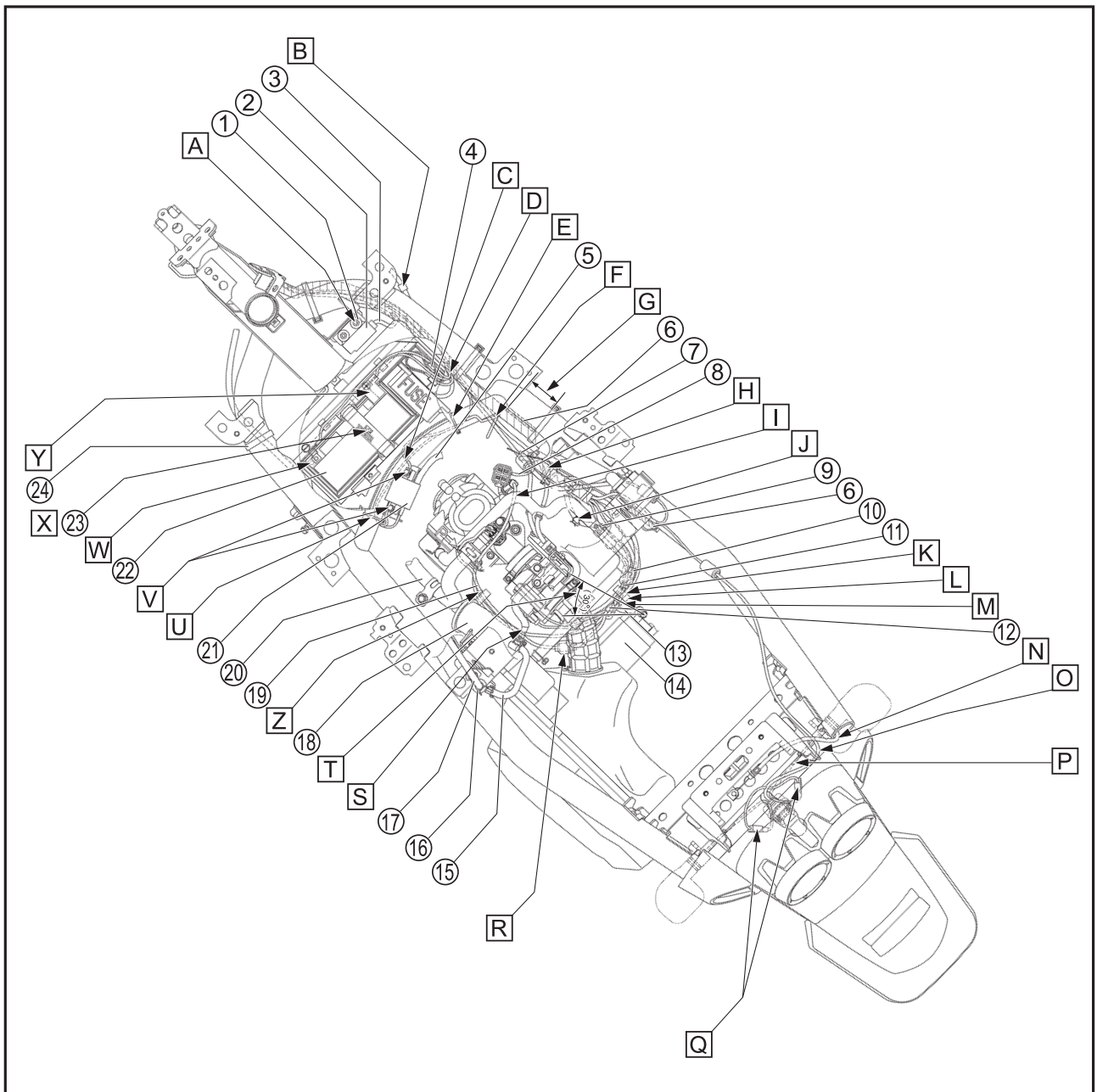



- [R] 橡皮蓋包覆後，接頭不可露出蓋外。
- [S] 管11黃色記號朝上。
- [T] 起動馬達⊖引出線端子固定範圍。
- [U] 束帶(90464-40801)多餘的不用剪斷，多餘部份朝下。
- [V] 鎖付扭力：70kgf·cm。
- [W] 電瓶負極引出線之端子左側外緣上端，必須至電瓶盒的內緣或以上位置。
- [X] 車體後方的扣環先扣入置腳踏板後，前方扣環再扣入。
- [Y] 電瓶正極引出線端子之護套右側外緣，必須至置腳踏板⊕記號的中心或以上位置。
- [Z] 藍色束帶須在扣環左側。

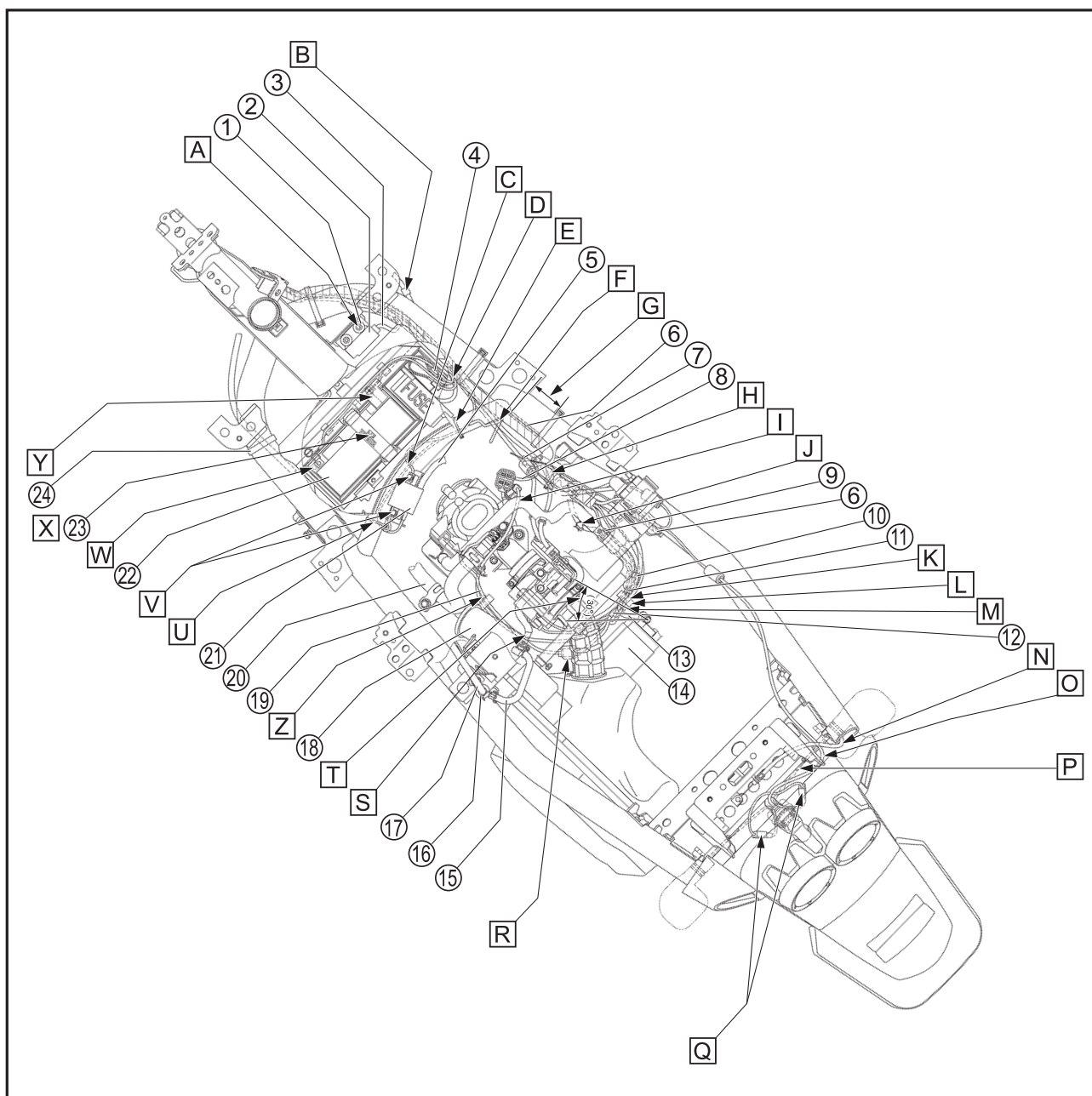



- ① 左握把
- ② 前方向燈(左)
- ③ 節流鋼索總成
- ④ 前方向燈(右)
- ⑤ 右把手
- ⑥ 右握把總成
- ⑦ 右把手開關
- ⑧ 前方向燈支架(右)
- ⑨ 煞車主缸
- ⑩ 前煞車燈開關
- ⑪ 速度錶
- ⑫ 後煞車鋼索
- ⑬ 前方向燈支架(左)
- ⑭ 蓋
- ⑮ 方向把手上方固定座
- ⑯ 方向把手下方固定座
- ⑰ 方向把手固定座
- ⑱ 把手蓋1
- ⑲ 方向把手支架
- ⑳ 平墊圈
- ㉑ 束帶(90464-12812)
- ㉒ 前煞車油管
- ㉓ 前方向燈引出線(右)
- ㉔ 前煞車燈開關引出線
- ㉕ 右把手開關引出線
- ㉖ 速度錶鋼索
- ㉗ 速度錶引出線
- ㉘ 後煞車燈開關引出線

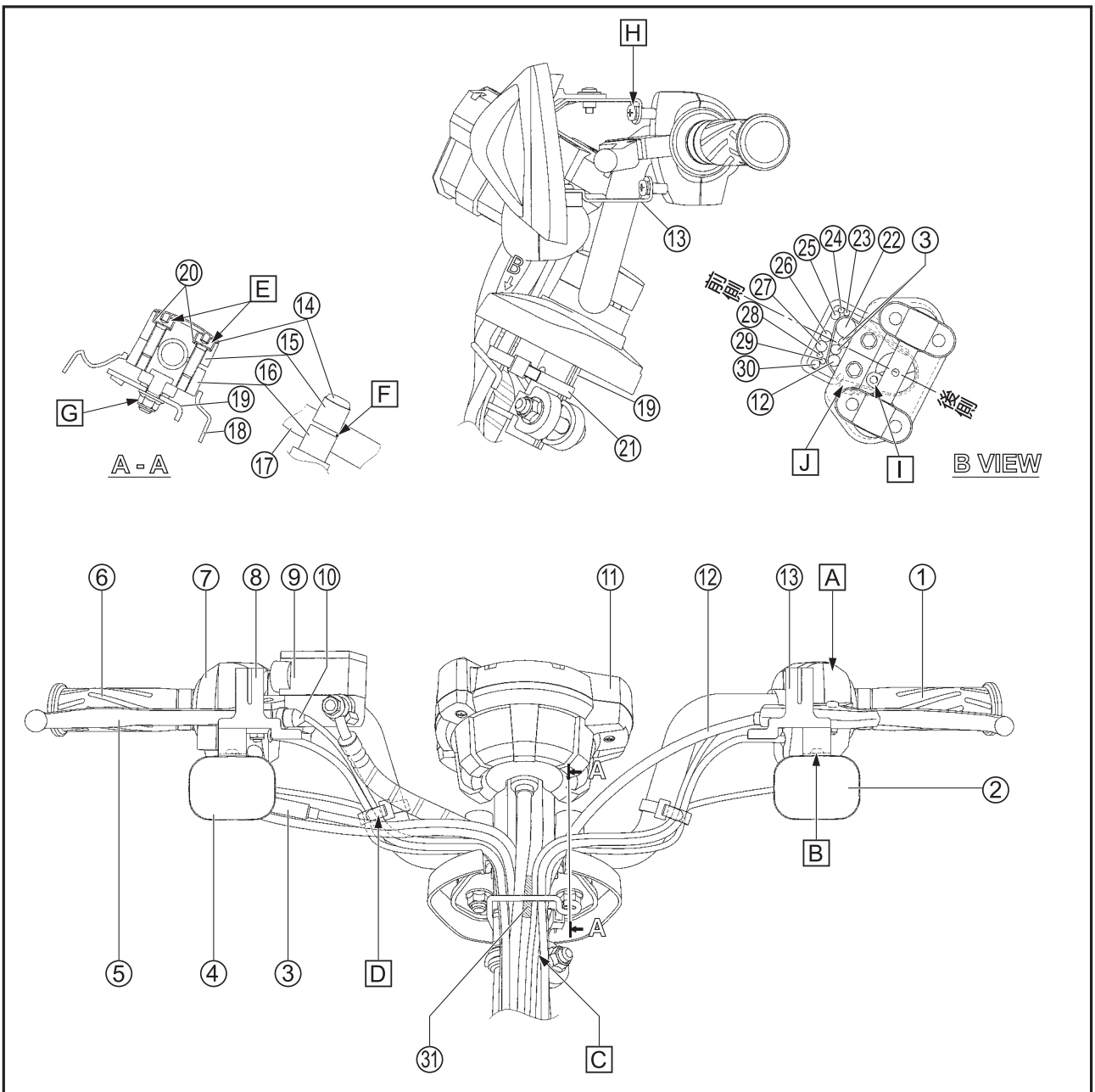





- ⑲ 前方向燈引出線(左)
- ⑳ 左把手控制座引出線
- ㉑ 透明貼布

- A 左把手控制座的凸部對準方向把手孔組立。
- B 鎖付扭力：40kgf · cm。
- C 左側前方向燈引出線在鋼索導件下方時，由把手控制座引出線右側穿出。
- D 束帶(31U-H3936-00)綁住右把手開關引出線、前煞車燈開關引出線與前方向燈引出線(右)。方向燈引出線的黑色定位膠帶須在束帶固定範圍內。
- E 前側螺栓先行鎖付後，後側螺栓再行鎖付。鎖付扭力為280kgf · cm。

- F 方向把手組立時，方向把手的定位記號須與方向把手固定座對齊。
- G 鎖付扭力：480kgf · cm。
- H 上側螺絲先行鎖付。
- I 方向把手下方固定座組立時與把手蓋1的定位點朝車體前方。
- J 束帶(90464-12812)繫住電線總成與前煞車油管，並保留一個手指頭的鬆緊度。預留長度5mm其餘剪斷，位置位於方向把手固定座鎖的上方。

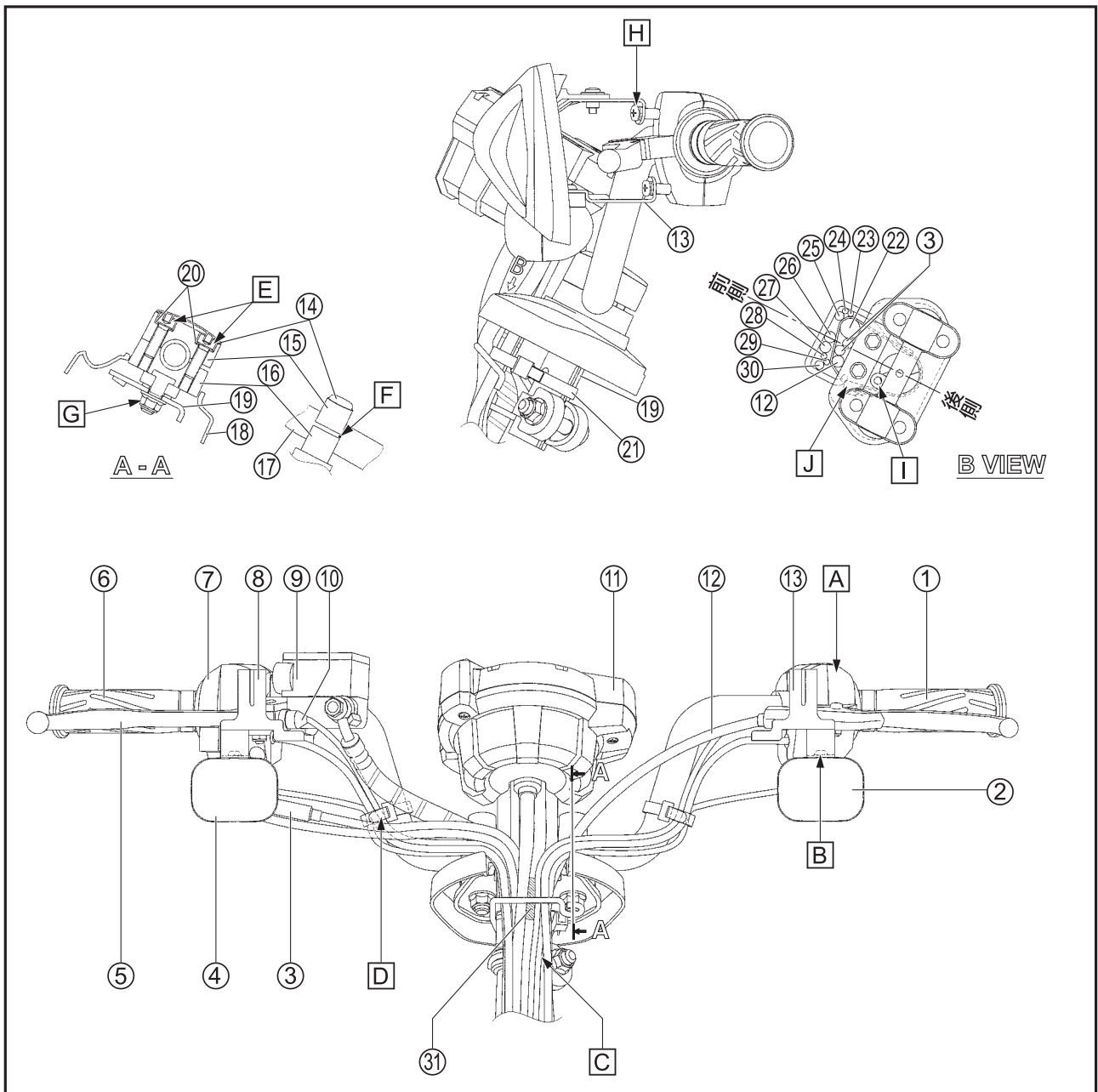



## 第3章 定期檢查與調整

|                         |            |
|-------------------------|------------|
| 前言 .....                | 3-1        |
| <b>一般定期保養/潤滑表 .....</b> | <b>3-1</b> |
| 一般定期保養/潤滑表.....         | 3-1        |
| 廢氣控制系統定期保養表.....        | 3-2        |
| <b>蓋類與板類.....</b>       | <b>3-3</b> |
| 座墊與置物箱 .....            | 3-3        |
| 置腳踏板.....               | 3-4        |
| 腳防護擋板1、2.....           | 3-6        |
| <b>引擎 .....</b>         | <b>3-7</b> |
| 機車廢氣排放檢測 .....          | 3-7        |
| 引擎惰轉轉速排氣確認 .....        | 3-8        |
| 引擎惰轉轉速確認 .....          | 3-11       |



TAS00360

## 定期檢查與調整

### 前言

本章包含了各種必須進行的檢查和調整的所有資料。如果定期的實施這些保養程序，將使得機車行駛更為順暢且壽命得以延長。相對的，檢修的成本因而降低。本章所敘述的各種資料適用在未銷售和已銷售的機車上。而所有的服務技術人員應對本章所有的資料應完全熟悉了解。

TAS00370

### 一般定期保養/潤滑表

#### 一般定期保養/潤滑表

| 項目          | 檢查內容   | 初期500<br>或1個月 | 實際行駛里程(Km)   |              |              |                |                |                |
|-------------|--|---------------|--------------|--------------|--------------|----------------|----------------|----------------|
|             |  |               | 3000<br>或3個月 | 5500<br>或6個月 | 8000<br>或9個月 | 10500<br>或12個月 | 13000<br>或15個月 | 15500<br>或18個月 |
| * 引擎機油      | 更換。(參見註一)  | ○             | 每2000        |              |              |                |                |                |
| * 機油濾網(底邊)  | 清洗。必要時更換。  | ○             | 每2000        |              |              |                |                |                |
|             | 空氣濾清器洩油管   | ○             | 每1000        |              |              |                |                |                |
| * 皮帶室空氣濾清器  | 更換或清潔。(參見註二)                                       | ○             | ○            | ○            | ○            | ○              | ○              | ○              |
| * 齒輪油       | 更換。  | ○             | 每2000        |              |              |                |                |                |
| * 前煞車(碟煞)   | 作動及煞車油是否漏。必要時檢修。(參見註三)                             |               | ○            | ○            | ○            | ○              | ○              | ○              |
| * 後煞車(鼓煞)   | 作動功能。必要時調整或更換。                                     |               | ○            | ○            | ○            | ○              | ○              | ○              |
| * 輪胎        | 平衡、損傷程度及失圓度。必要時更換。                                 |               | ○            | ○            | ○            | ○              | ○              | ○              |
| * 輪胎軸承      | 組立及鬆動狀況。必要時更換。                                     |               | ○            | ○            | ○            | ○              | ○              | ○              |
| * 前叉        | 作動及是否漏油。必要時修理或更換。                                  |               | ○            | ○            | ○            | ○              | ○              | ○              |
| * 轉向舵軸承     | 鬆緊度。必要時調整或更換。                                      |               | ○            | ○            | ○            | ○              | ○              | ○              |
| * 後緩衝器      | 作動及是否漏油。必要時更換。                                     | ○             | ○            | ○            | ○            | ○              | ○              | ○              |
|             | 主(側)支架   | ○             | ○            | ○            | ○            | ○              | ○              | ○              |
| * 鎖緊度       | 機車各部鎖緊度。必要時調整。                                     |               | ○            | ○            | ○            | ○              | ○              | ○              |
| * 電瓶        | 檢查MF型蓄電池電壓是否在12.8V以上。<br>測試器指針是否指示在綠色區域內。必要時充電或更換。 | ○             | ○            | ○            | ○            | ○              | ○              | ○              |
|             | 清潔樁頭。  |               | ○            | ○            | ○            | ○              | ○              | ○              |
| * 外胎        | 檢查外胎胎紋深度及損壞狀況，必要時更換。<br>檢查冷胎壓狀況，必要時調整。             |               | ○            | ○            | ○            | ○              | ○              | ○              |
| * 煞車握把樞軸    | 碟式煞車握把：塗抹矽黃油。<br>鼓式煞車握把：塗抹鋰皂基黃油。                   |               | ○            | ○            | ○            | ○              | ○              | ○              |
| * 油門握把      | 檢查作動功能。檢查握把自由間隙，必要時調整。<br>潤滑油門鋼索及外殼。               | ○             | ○            | ○            | ○            | ○              | ○              | ○              |
| * 各控制及速度錶鋼索 | 使用「YAMAHA China and cable lube」潤滑油或引擎機油潤滑。         |               | ○            | ○            | ○            | ○              | ○              | ○              |
| * 前、後煞車燈開關  | 檢查作動功能。  | ○             | ○            | ○            | ○            | ○              | ○              | ○              |
| * 各照明、訊號及開關 | 檢查作動功能。調整前燈光束。                                     | ○             | ○            | ○            | ○            | ○              | ○              | ○              |

#### 註

- \*：有此符號，表示這些項目推薦給山葉服務網檢查保養。
- 在里程錶行駛里程達15,000後，應再以每2,000~3,000公里累計方式追加進行保養。

#### 註一

引擎機油在引擎初期運轉500公里或1個月後，應更換機油總量，以確保引擎工作順暢。此項工作交由山葉服務網進行。

#### 註二

當常行駛在多塵與潮濕區域時，皮帶室空氣濾清器濾芯需經常性進行更換。

廢氣控制系統定期保養表

| 項目            | 檢查內容   | 初期500<br>或1個月                                  | 實際行駛里程(Km)   |              |              |                |                |                |
|---------------|--|--|--------------|--------------|--------------|----------------|----------------|----------------|
|               |  |  | 3000<br>或3個月 | 5500<br>或6個月 | 8000<br>或9個月 | 10500<br>或12個月 | 13000<br>或15個月 | 15500<br>或18個月 |
| * 閥門間隙        | 檢查並調整閥門間隙。   | ○  |              | ○            |              | ○              |                | ○              |
| 火星塞           | 檢查狀況。調整間隙並清潔。必要時更換。                                    | ○  | ○            | ○            | ○            | ○              | ○              | ○              |
| * V型皮帶        | 損傷和磨耗。如有上油時須清潔乾淨。必要時更換。                                | ○  |              | ○            | A            | ○              | A              | ○              |
| * 燃料系統        | 檢查汽油管是否龜裂或阻塞。必要時更換。                                    |  |              | ○            |              | ○              |                | ○              |
| * 排氣系統        | 檢查是否漏氣。必要時重新鎖緊或更換墊片。                                   | ○  | ○            | ○            | ○            | ○              | ○              | ○              |
| * 引擎惰轉轉速      | 檢查並確認引擎惰轉轉速。(參見註四)                                     | ○  | ○            | ○            | ○            | ○              | ○              | ○              |
| * 引擎惰轉轉速空燃比   | 檢查及調整。(CO及HC的測量)(參見註五)                                 | ○  | ○            | ○            | ○            | ○              | ○              | ○              |
| * 空氣濾清器       | 檢查、必要時更換。(參見註六)  | ○  | ○            | ○            | ○            | ○              | ○              | ○              |
| * 蒸發油氣控制系統    | 檢查控制系統是否損壞。必要時更換。                                      |  |              | ○            |              | ○              |                | ○              |
| * 曲軸箱吹漏廢氣回流裝置 | 檢查通氣管是否龜裂或阻塞，必要時更換。                                    | ○  |              | ○            |              | ○              |                | ○              |
| 添加積碳清洗劑       | 每5,000km或每6個月添加一次，防止積碳。                                |  |              | ○            |              | ○              |                | ○              |
| * 點火系統積碳去除    | 如有明顯的持續性點火異常、引擎熄火、過熱等，或有引擎馬力大幅低下時，請將汽缸頭、活塞頭及排氣系統之積碳去除。 | 發生時。<br>每10,000km定期保養時。<br>每使用6個月，未達10,000km時。 |              |              |              |                |                |                |
| * 節流閥本體       | 清除節流閥本體及歧管之積碳。   |  |              |              |              |                |                |                |
| * 噴油嘴         | 長時間放置未使用時(若發生引擎惰轉轉速低於標準rpm規格值)，請清除噴油嘴的積碳或膠質。           |  |              |              |              |                |                |                |

註

- \*：有此符號，表示這些項目推薦給山葉服務網檢查保養。
- 在里程錶行駛里程達15,000後，應再以每2,000~3,000公里累計方式追加進行保養。
- A:引擎性能大幅下降情形發生時，應進行點檢。必要時更換。
- 上述各檢查項目之部品於保證日期過後，如遇損壞、故障或功能失常時，應立即予以更換或修復，以確保各相關廢氣控制機能運作正常。

註三

碟式煞車相關部品更換。

- 每騎乘1年或12000km時，須更換煞車油。
- 當分解煞車主缸或卡鉗時，亦須同時換煞車油。另應時常檢查煞車油位，必要時添加。
- 主缸及卡鉗的油封，約每二年換新一次。
- 煞車油管約每四年更換一次。(或若損壞時，馬上換新)

註四

本車配備有ISC裝置，能自動調整引擎惰轉轉速，故不需做引擎惰轉轉速的調整。

註五

本車配備有含氧量感知器，ECU會自動調整CO，故不需做CO的調整。

註六

當常行駛在多塵與潮濕區域時，空氣濾清器濾芯需經常性進行更換。



TAS00380

## 蓋類與板類

## 座墊與置物箱

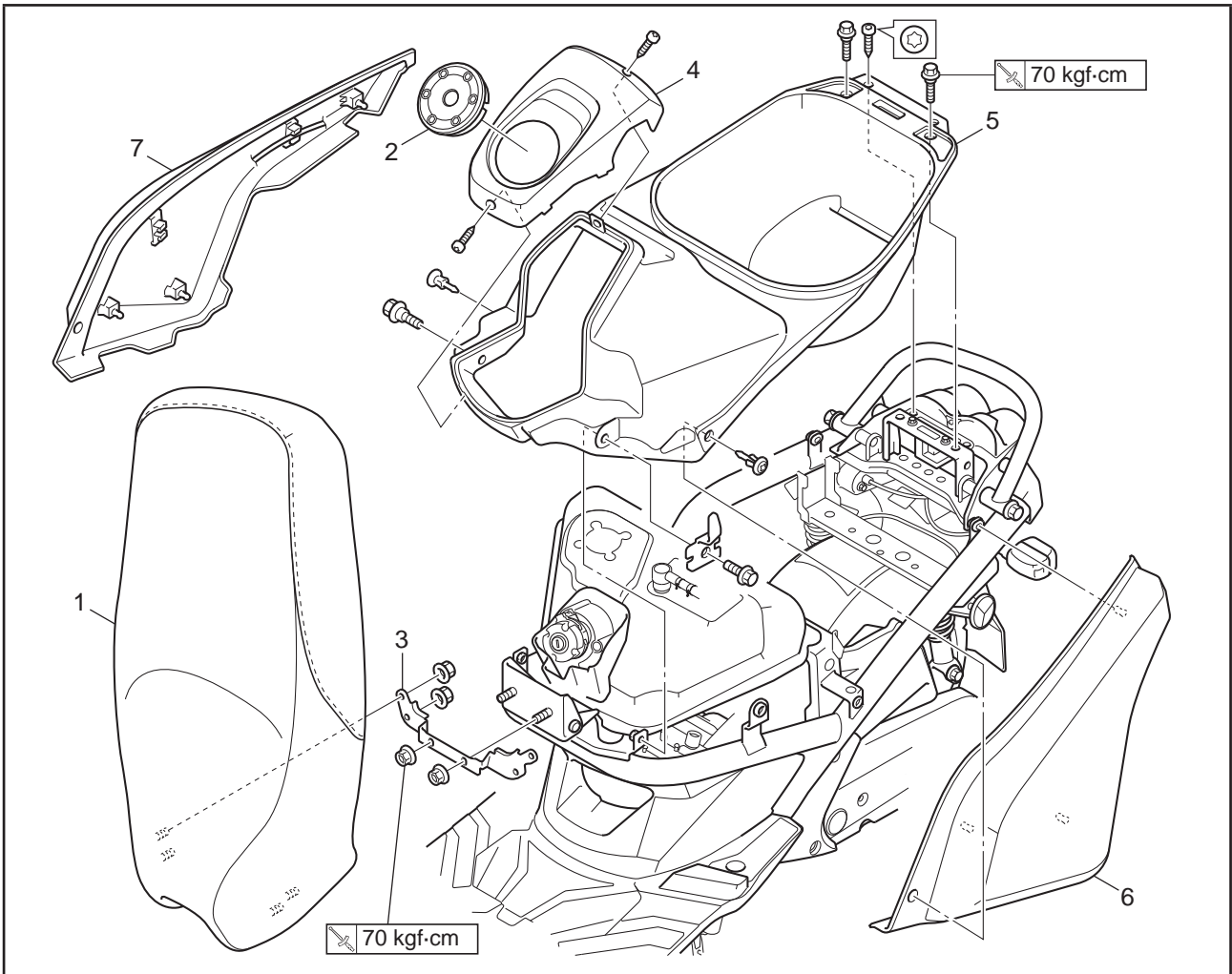

| 作業順序 | 作業名稱/零件名稱       | 數量 | 備註              |
|------|-----------------|----|-----------------|
|      | <b>拆卸座墊與置物箱</b> |    | 依照順序拆卸零件。       |
| 1    | 座墊              | 1  |                 |
| 2    | 汽油箱蓋護蓋          | 1  |                 |
| 3    | 座墊活葉            | 1  |                 |
| 4    | 加油孔護蓋           | 1  |                 |
| 5    | 置物箱             | 1  |                 |
| 6    | 左側蓋             | 1  |                 |
| 7    | 右側蓋             | 1  |                 |
|      |                 |    | 安裝時，依照拆卸相反順序進行。 |



## 置腳踏板

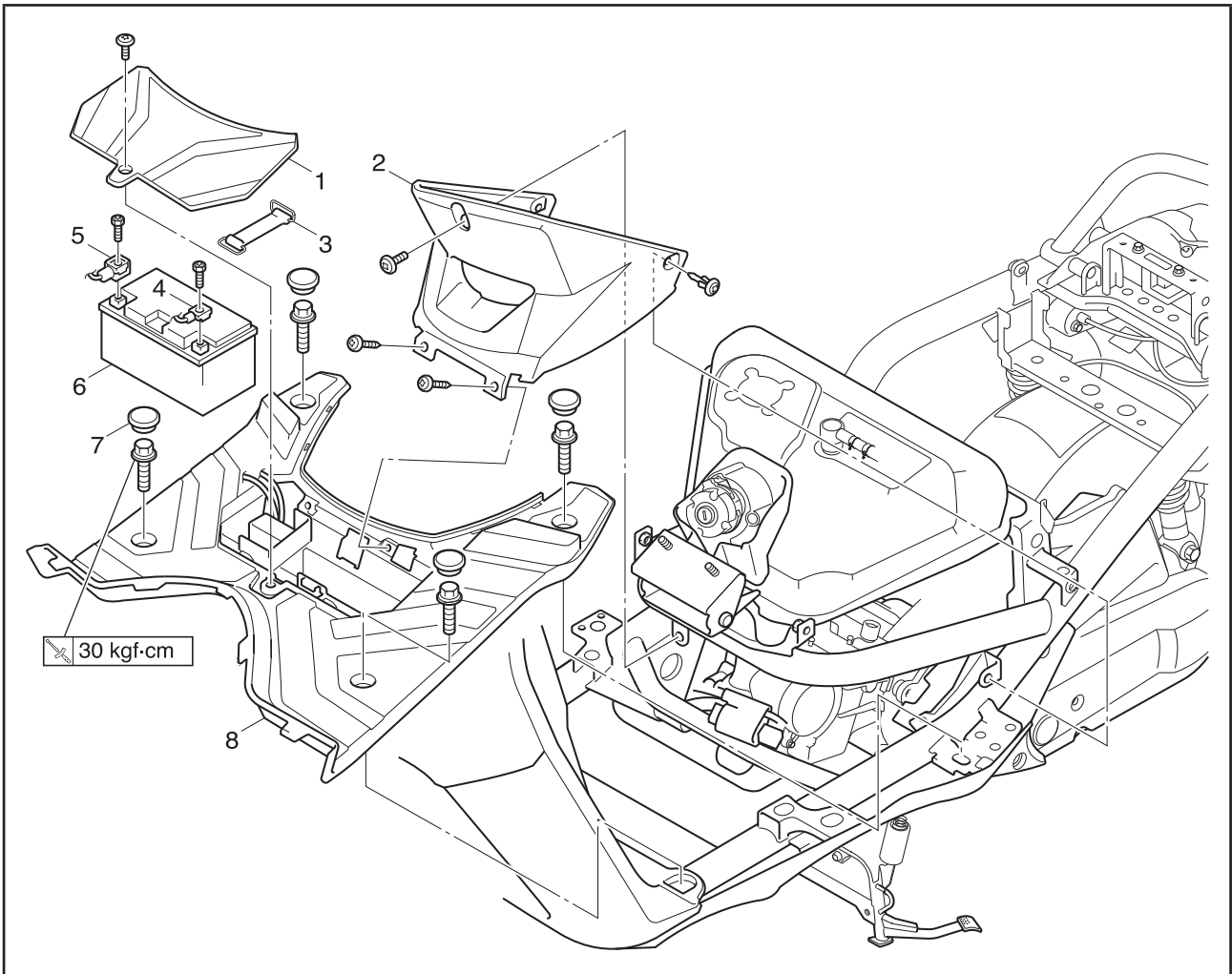

| 作業順序 | 作業名稱/零件名稱     | 數量 | 備註  |
|------|---------------|----|---|
|      | <b>拆卸置腳踏板</b> |    | 依照順序拆卸零件。   |
| 1    | 電池盒蓋          | 1  | <b>注意</b><br>• 拆除時，先拆除電池⊖引出線再拆除電池⊕引出線。安裝時，先安裝電池⊕引出線再安裝電池⊖引出線。<br>• 當安裝電池以後，主開關需從「ON」轉到「OFF」三次，每次停留在「OFF」的位置時間需3秒以上。而且必須將引擎發動，惰轉轉速運轉十分鐘以上。 |
| 2    | 胸蓋            | 1  |   |
| 3    | 束帶            | 1  |   |
| 4    | 電池⊖引出線        | 1  |   |
| 5    | 電池⊕引出線        | 1  |   |
| 6    | 電池            | 1  |   |
| 7    | 蓋             | 4  |   |

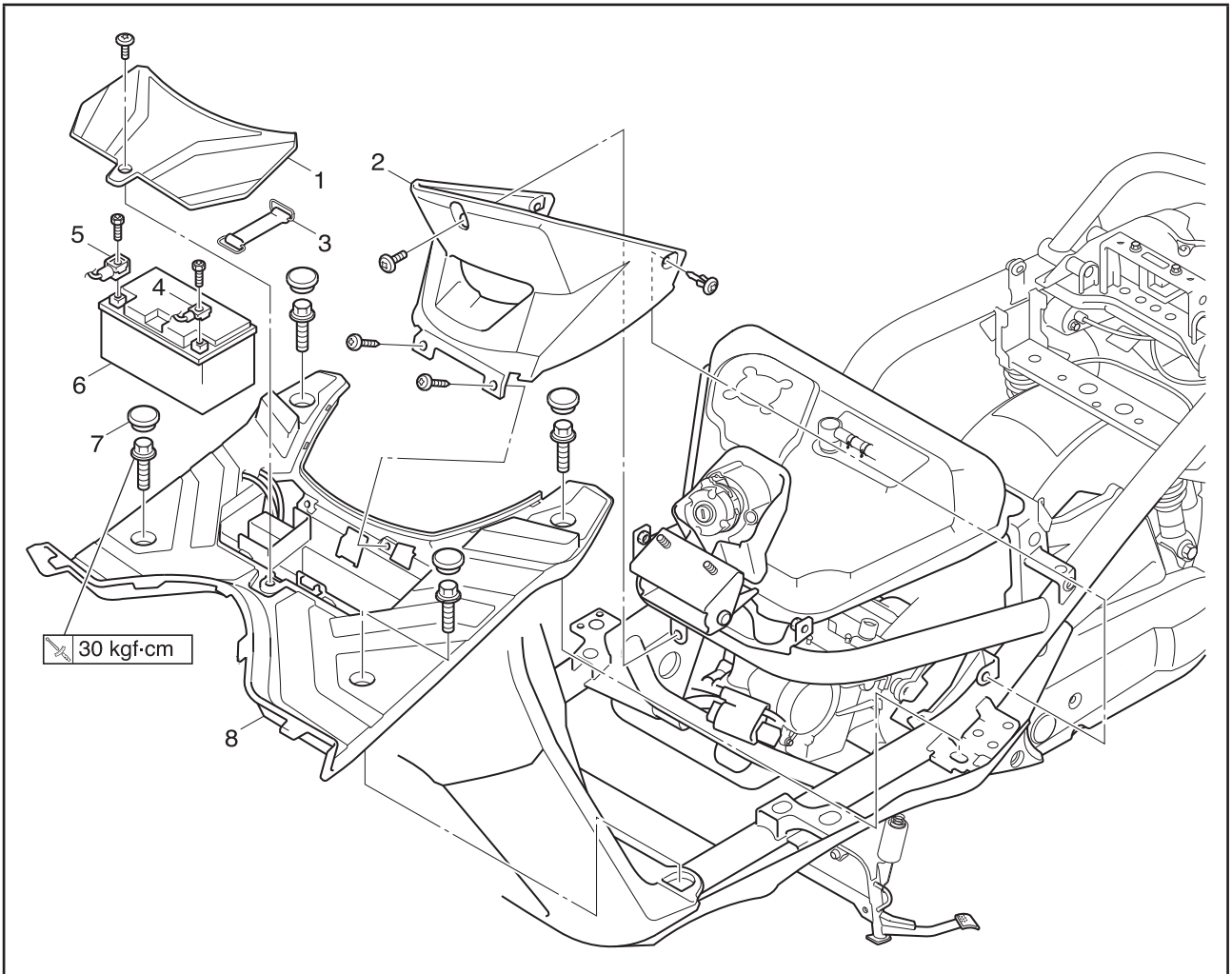

| 作業順序 | 作業名稱/零件名稱 | 數量 | 備註   |
|------|-----------|----|--|
| 8    | 置腳踏板      | 1  | <p><b>註</b> _____</p> <p>安裝時，保險絲盒要安裝到正確的位置。</p> <p>安裝時，依照拆卸相反順序進行。</p> |





腳防護擋板1、2

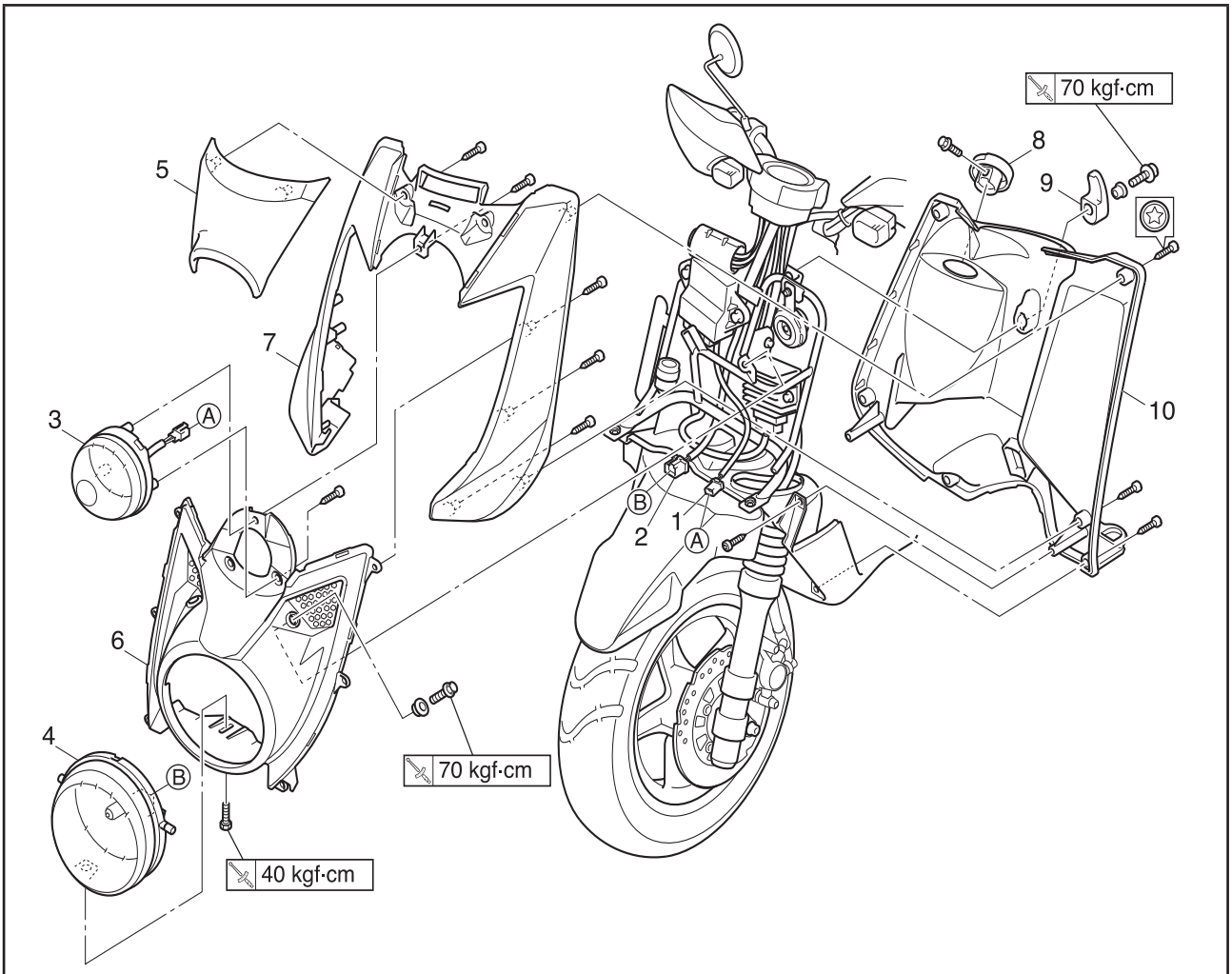

| 作業順序 | 作業名稱/零件名稱         | 數量 | 備註                     |
|------|-------------------|----|------------------------|
|      | <b>拆卸腳防護擋板1、2</b> |    |                        |
|      | 置腳踏板              |    | 依照順序拆卸零件。<br>參照“置腳踏板”。 |
| 1    | 位置燈接頭             | 1  | 拆離。                    |
| 2    | 前燈接頭              | 1  | 拆離。                    |
| 3    | 位置燈               | 1  |                        |
| 4    | 前燈                | 1  |                        |
| 5    | 護蓋                | 1  |                        |
| 6    | 前燈蓋               | 1  |                        |
| 7    | 腳防護擋板1            | 1  |                        |
| 8    | 主開關鑰匙孔關閉器         | 1  |                        |
| 9    | 置物掛鈎              | 1  |                        |
| 10   | 腳防護擋板2            | 1  |                        |
|      |                   |    | 安裝時，依照拆卸相反順序進行。        |



## 引擎

### 機車廢氣排放檢測

(在車輛污染排放檢測時進行)

1. CO/HC廢氣分析儀在待機狀態。
2. 機車一定是充分暖機。

#### 註

暖機條件為時速約60km/h以下，市區行駛10分鐘(含)以上。

3. 使用主支架駐車，於平坦地面上。
4. 拆除：
  - 電瓶盒蓋/胸蓋
  - 參照“蓋類與板類”。

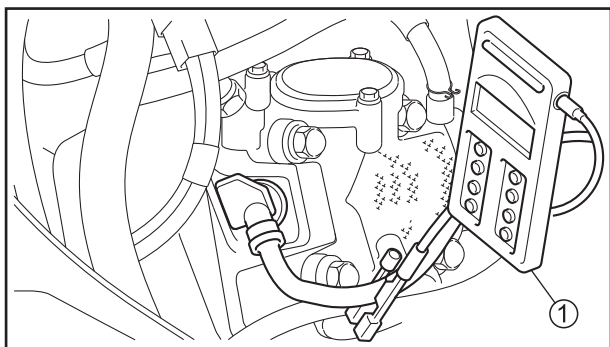

5. 連接：
  - 引擎轉速錶①接到火星塞高壓線端。



引擎轉速錶  
90890-06760

6. 確認：
  - 引擎惰轉轉速



引擎惰轉轉速  
1700~1900 r/mim

#### 註

請在引擎惰轉轉速穩定後讀取數值。

7. 安裝：
  - CO/HC廢氣分析儀①
  - 採樣管②

8. 確認：
  - CO值

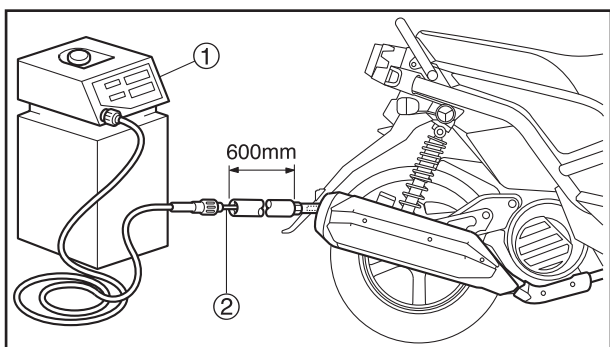

CO值  
1.0%以下

#### 註

- 讀取CO值，以中間值為讀取值。
- CO規定值，依五期(96年7月份實施)機車廢氣排放法規，使用中車輛標準。
- CO值不符標準時，請參照引擎惰轉轉速排氣確認步驟10“引擎然燒狀況的確認與調整”。



## 引擎惰轉轉速排氣確認

(在定期保養與維修時進行)

1. CO/HC廢氣分析儀在待機狀態。
2. 機車一定要充分暖機。

## 註

暖機條件為時速約60km/h以下，市區行駛10分鐘(含)以上。

3. 使用主支架駐車，於平坦地面上。
4. 拆除：
  - 排氣前彎管檢測孔螺栓

## 警告

排氣前彎管高溫，應防直接碰觸。

5. 拆除：
  - 電瓶盒蓋
  - 參照“蓋類與板類”。

6. 連接：

- a. 車輛的鑰匙必須在OFF狀態下。
- b. 拆離電線總成的診斷工具接頭。
- c. 車輛的診斷工具接頭①連接到FI診斷工具②。
- d. 起動引擎。

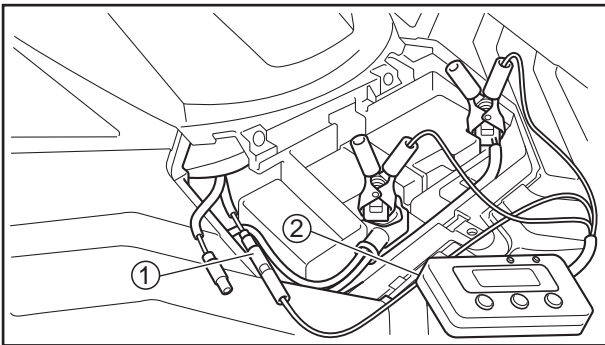

FI診斷工具  
90890-03182

7. 確認：
  - 惰轉轉速
  - (請在引擎惰轉轉速穩定後讀取數值)



引擎惰轉轉速  
1700~1900 r/mim

8. 安裝：
  - CO/HC廢氣分析儀①
  - 廢氣排放取樣矽膠套管②
  - 採樣管③

9. 確認：
  - CO值



CO值  
1.0%以下

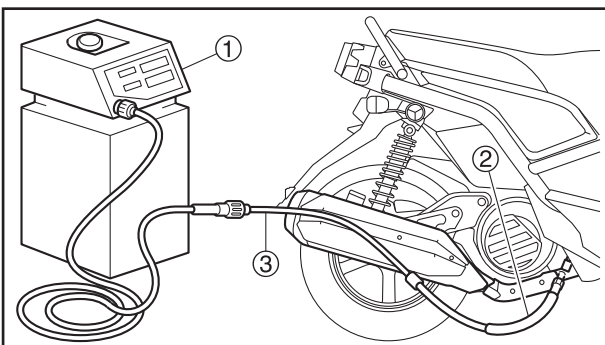



CO值不符標準時，請參照引擎惰轉轉速排氣確認步驟10“引擎燃燒狀況的確認與調整”。

#### 註

- 引擎惰轉轉速時，採樣排氣管「前彎管」CO值。
- 讀取CO值，以中間值為讀取值。

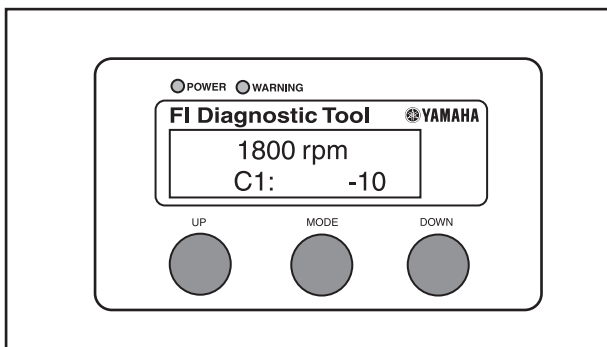
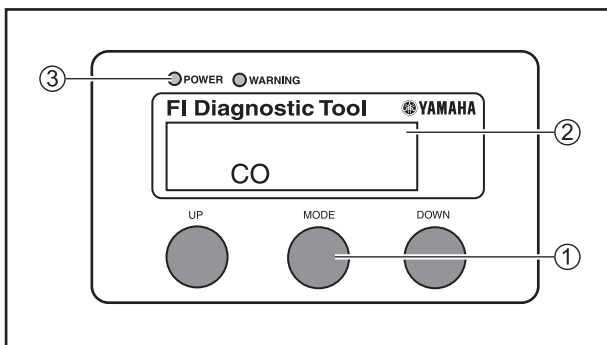

#### 10. 引擎燃燒狀況的確認與調整：

#### 註

前彎管與尾管廢氣排放值符合標準時，不需要調整。



- 按“MODE”鍵①進入調整模式後，在液晶螢幕②第二行會顯示「CO」，電源燈③點亮。
- 暫時放開“MODE”鍵以操作“UP”鍵或“DOWN”鍵會切替顯示C1,C2,C3,C4(汽缸號碼)。
- 操作“UP”鍵或“DOWN”鍵方式可改變CO濃度。

#### 註

CO調整量的上下限因機種而異，本機種有 $\pm 30$ 的調整量，每一個調整量約0.2%CO調整量，但建議單次調整量不要超過 $\pm 10$ 的調整量。

- 一個汽缸的調整量變更後要繼續實施其他汽缸的調整量變更時，以操作“MODE”鍵的方式就可以回復到汽缸選擇的模式。
- 進入CO調整模式時，ECU會跳脫閉循環(close loop off)。

#### 注意

使用FI診斷工具實施CO調整時，請在車輛的電瓶充分充電的狀態下進行。不完全的狀態下使用FI診斷工具，會有無法進入CO調整模式或FI診斷工具發生通信錯誤的情形發生。



CO值  
2~6%





如經調整，CO值仍不符合標準時，請確認檢查下列項目：

- CO/HC廢氣分析儀是否正常。
- 供油油路、節流閥本體是否阻塞。
- 空氣濾清器濾芯是否髒污。
- PCV管是否阻塞。
- 火星塞(含蓋)是否鬆脫及損壞。
- 點火系統是否正常。
- EEC系統是否正常。
- 噴射系統是否正常。
- 各感知器接頭是否脫落或斷線。

如果調整後，CO值可以符合標準時，請回到步驟6或步驟7“機車廢氣排放檢測”。

11. 重新確認CO值。

#### 注意

診斷工具此時要跳脫調整模式。

CO值仍不符合標準時，請確認檢查下列項目：

- 含氧感知器接頭是否脫落或斷線。
- 含氧感知器是否損壞。
- 前彎管是否未鎖緊。
- 前彎管焊接點是否鏽蝕、漏氣。

12. 拆除：

- 廢氣排放取樣矽膠套管

13. 安裝：

- 排氣前彎管檢測孔螺栓

14. 安裝：

- 電瓶盒蓋
- 胸蓋

參照“蓋類與板類”。



TAS00540

## 引擎惰轉轉速確認

## 註

進行引擎惰轉轉速確認之前，應先清潔空氣濾清器濾芯並確定引擎壓縮正常。

1. 機車一定要充分暖機。

## 註

暖機條件為時速約60km/h以下，市區行駛10分鐘(含)以上。

2. 使用主支架駐車，於平坦地面上。

3. 拆除：

- 電瓶盒蓋/胸蓋  
參照“蓋類與板類”。

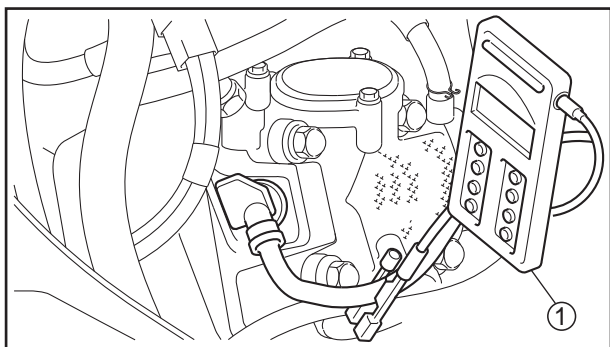

4. 連接：

- 引擎轉速錶①接到火星塞高壓線端。



引擎轉速錶  
90890-06760

5. 檢查：

- 引擎惰轉轉速  
超出標準值→更換節流閥本體。



引擎惰轉轉速  
1700~1900 r/mim

## 註

請在引擎惰轉轉速穩定後讀取數值。

6. 安裝：

- 電瓶盒蓋/胸蓋  
參照“蓋類與板類”。



## 第4章 燃料噴射系統

|                           |      |
|---------------------------|------|
| <b>燃料噴射系統</b> .....       | 4-1  |
| 線路圖.....                  | 4-2  |
| ECU自我診斷功能.....            | 4-3  |
| 引擎故障警告燈顯示方式與FI系統操作狀況..... | 4-3  |
| 自我診斷功能一覽表.....            | 4-4  |
| 自我診斷功能一覽表.....            | 4-4  |
| 檢查引擎故障警告燈燈泡有無燒斷.....      | 4-4  |
| 故障排除流程.....               | 4-5  |
| 診斷模式.....                 | 4-6  |
| 故障碼一覽表.....               | 4-8  |
| 診斷碼一覽表.....               | 4-9  |
| 故障排除詳細說明.....             | 4-10 |
| <br>                      |      |
| <b>節流閥本體與噴油嘴</b> .....    | 4-22 |
| 汽油箱.....                  | 4-22 |
| 噴油嘴與汽油軟管.....             | 4-23 |
| 節流閥本體.....                | 4-24 |
| 汽油箱的拆卸.....               | 4-25 |
| 燃料泵浦的拆卸.....              | 4-25 |
| 噴油嘴的檢查.....               | 4-26 |
| 節流閥本體的檢查.....             | 4-26 |
| 燃料泵浦的安裝.....              | 4-27 |
| 汽油箱與汽油軟管的安裝.....          | 4-27 |
| 燃料泵浦噴射壓力的檢查.....          | 4-28 |
| 節流閥位置感知器的檢查.....          | 4-29 |
| ISC(惰轉轉速控制閥)的檢查.....      | 4-30 |



TAS00894

## 燃料噴射系統

### 燃料噴射系統

- |                |            |
|----------------|------------|
| ① ECU          | ⑪ 空氣濾清器    |
| ② 引擎故障警告燈      | ⑫ 觸媒       |
| ③ 轉倒感知器        | ⑬ 曲軸位置感知器  |
| ④ 汽油軟管         | ⑭ 引擎溫度感知器  |
| ⑤ 點火線圈         | ⑮ 火星塞      |
| ⑥ 噴油嘴          | ⑯ 汽油箱      |
| ⑦ 吸氣壓力感知器      | ⑰ 燃料泵浦     |
| ⑧ ISC(惰轉轉速控制閥) | ⑱ 節流閥位置感知器 |
| ⑨ 吸氣溫度感知器      | ⑲ 含氧感知器    |
| ⑩ 電瓶           |            |

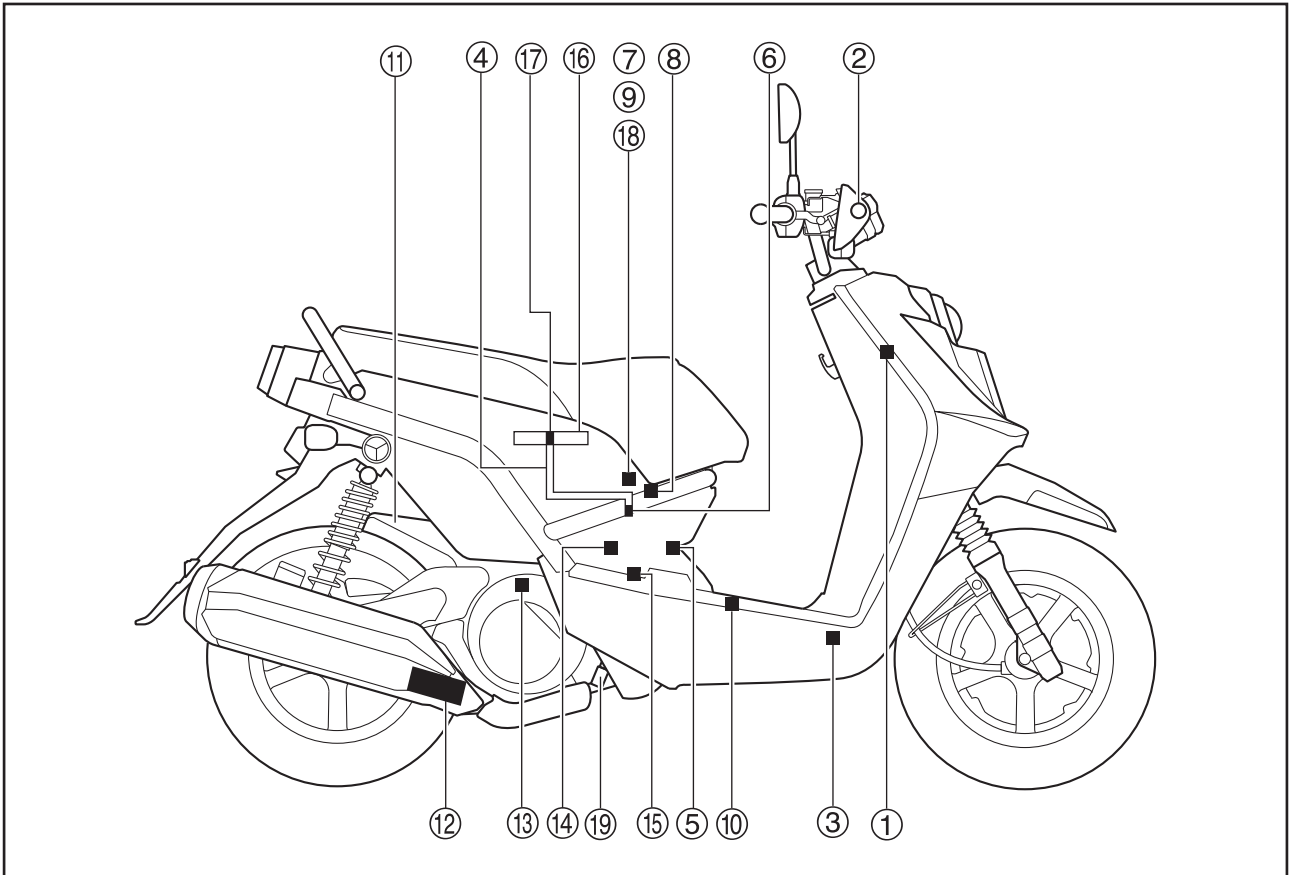





線路圖

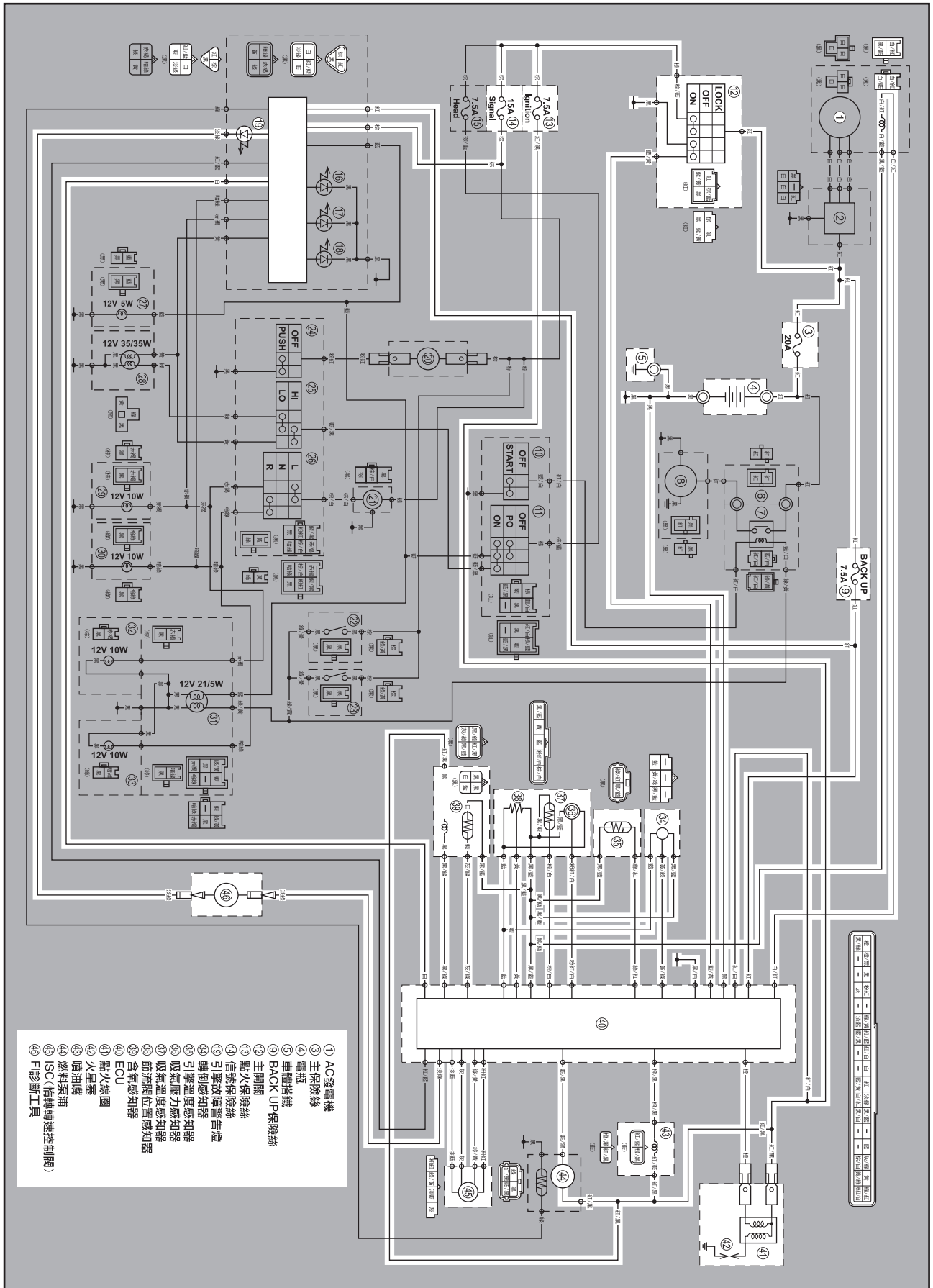



### ECU自我診斷功能

ECU的自我診斷功能是用來確保引擎控制系統可以正常作動。若此功能能偵測到系統中有故障發生時，將會立刻以替代特性來操作引擎，並會點亮引擎故障警告燈來警告駕駛人系統發生故障。一旦偵測到故障，就會以故障碼的型式儲存在ECU記憶體中。



① 引擎故障警告燈

- 為了告知駕駛者燃料噴射停止功能已作動，按下起動開關來起動引擎時，引擎故障警告燈即會閃爍。
- 若自我診斷功能偵測到系統故障，則會提供合適的替代特性作動，並會點亮引擎故障警告燈來警告駕駛者系統發生故障。
- 引擎停止運轉以後，引擎故障警告燈會顯示最低故障碼(或顯示在FI診斷工具)，而剩餘儲存在ECU記憶會被刪除。

### 引擎故障警告燈顯示方式

數字10：1秒點燈與1.5秒熄滅循環

數字1：0.5秒點燈與0.5秒熄滅循環

<例如>42

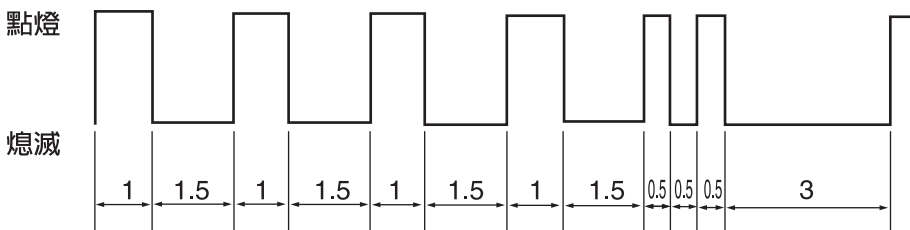

TAS00900

### 引擎故障警告燈顯示方式與FI系統操作狀況

| 引擎狀況           | 警告燈顯示方式       | FI操作          | 車輛操作 |
|----------------|---------------|---------------|------|
| 操作<br>(電動起動運轉) | 閃爍            | 操作停止          | 不可   |
|                | 恢復ON          | 代替特性操作與敘述故障一致 | 可    |
| 停止             | 閃爍<br>(顯示故障碼) | —             | —    |

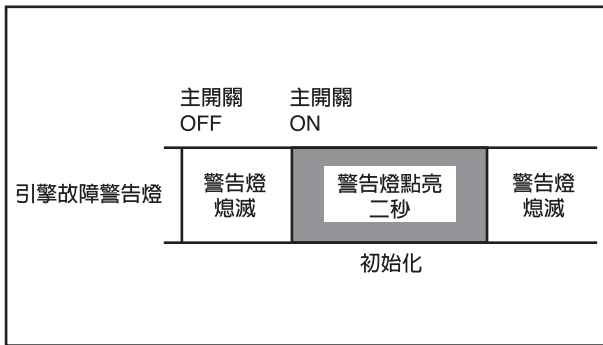

TAS00901

**檢查引擎故障警告燈燈泡有無燒斷**

將主開關轉至“ON”且按下起動開關後，引擎故障警告燈約會點亮二秒。若警告燈在上述情況下沒有點亮，表示可能有問題發生，例如警告燈燈泡燒斷。

TAS00902

**自我診斷功能一覽表**

當機車行駛時，若ECU偵測到感知器有異常信號，ECU即會點亮引擎故障警告燈，並以符合故障型式的替代特性來操作引擎。

在接收到感知器的異常信號時，ECU就會處理各感知器的數值，以替代特性來操作引擎，使引擎可繼續運轉(或停止運轉，視情況而定)。

**自我診斷功能一覽表**

| 故障碼 | 項目                              | 症狀  | 引擎<br>起動能力 | 車輛<br>走行能力 |
|-----|---------------------------------|---|------------|------------|
| 12  | 曲軸位置感知器                         | 沒有接收到曲軸位置感知器正常的訊號。                          | 不可         | 不可         |
| 13  | 吸氣壓力感知器(系統斷線或短路)                | 吸氣壓力感知器斷線或檢測出短路。                            | 可          | 可          |
| 14  |                                 | 吸氣壓力系統損壞。                                   |            |            |
| 15  | 節流閥位置感知器(斷線/短路)(黏住)             | 節流閥位置感知器斷線或檢測出短路。                           | 可          | 可          |
| 16  |                                 | 檢測出節流閥位置感知器黏住。                              |            |            |
| 19  | ECU的藍/黃色接頭脫落或損壞                 | ECU的藍/黃色輸入信號斷線。                             | 不可         | 不可         |
| 22  | 吸氣溫度感知器                         | 吸氣溫度感知器斷線或檢測出短路。                            | 可          | 可          |
| 24  | 含氧感知器                           | 沒有接收到含氧感知器正常的訊號。                            | 可          | 可          |
| 28  | 引擎溫度感知器                         | 引擎溫度感知器斷線或檢測出短路。                            | 可          | 可          |
| 33  | 點火不良                            | 點火線圈的一次線圈斷線。                                | 不可         | 不可         |
| 37  | ISC(惰轉轉速控制閥)黏住或完全打開             | 引擎惰轉轉速過高。                                   | 可          | 可          |
| 39  | 噴油嘴                             | 噴油嘴斷線或檢測出短路。                                | 不可         | 不可         |
| 30  | 轉倒感知器(發現直立鎖住)(斷線/短路)            | 車輛有轉倒。                                      | 不可         | 不可         |
| 41  |                                 | 轉倒感知器斷線或檢測出短路。                              |            |            |
| 42  | 速度感知器                           | 沒有接收到速度感知器正常的訊號。                            | 可          | 可          |
| 44  | 寫或讀入EEPROM錯誤                    | ECU不良(CO濃度調整值、節流閥閥門全閉設定值無法正確地從記憶體中讀入和寫出。)   | 可          | 可          |
| 46  | 車輛電源系統供應(監測電壓)                  | FI系統電源供應不正常(紅色引出線)。                         | 可          | 可          |
| 50  | ECU內部故障發生(記憶確認錯誤)               | ECU記憶體不良(當故障發生檢出的時候，故障碼無法在引擎警示燈或FI診斷工具上檢視)。 | 不可         | 不可         |
| 61  | ISC(惰轉轉速控制閥)斷線或短路               | ISC(惰轉轉速控制閥)斷線或檢測出短路。                       | 可          | 可          |
| —   | 起動不能警示<br>當起動開關旋轉到ON時,引擎故障警告燈閃。 | 假如起動開關壓住,曲軸信號輸入,而且繼電器沒有作動。                  | 不可         | 不可         |



TAS00904

故障排除流程

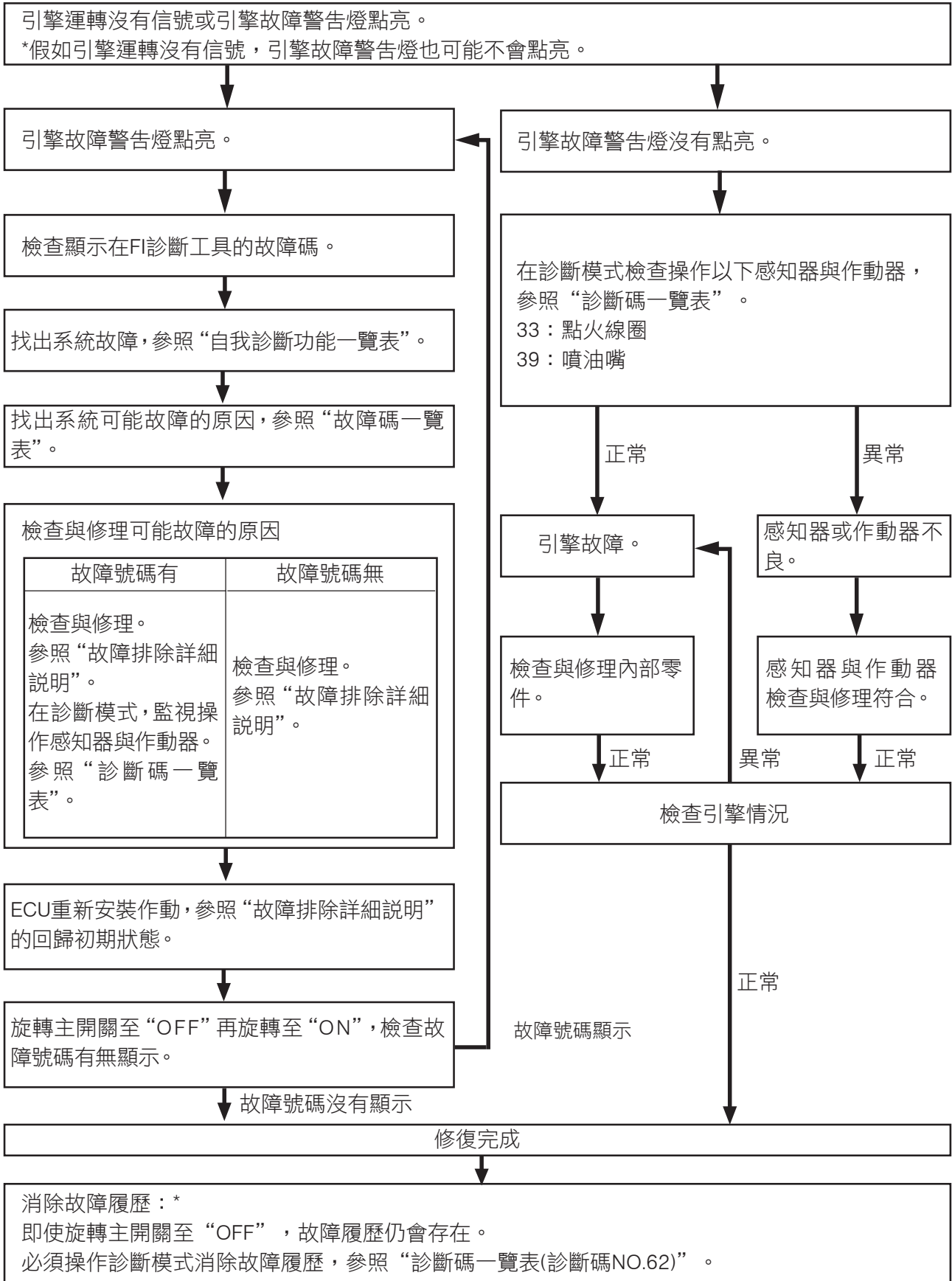

\*當引擎故障警告燈點亮時作動。



TAS00905

### 診斷模式

在診斷模式或正常模式下，能夠確認FI系統所使用的感知器輸出及作動器的動作。



FI診斷工具  
90890-03182

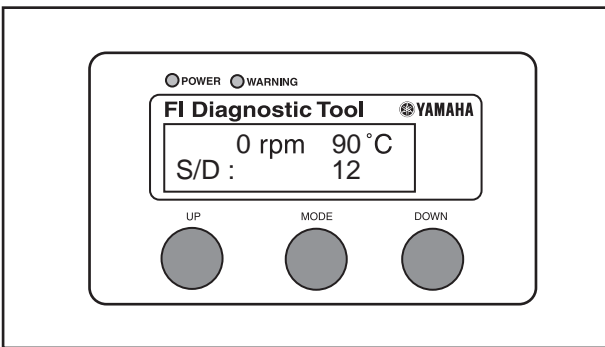
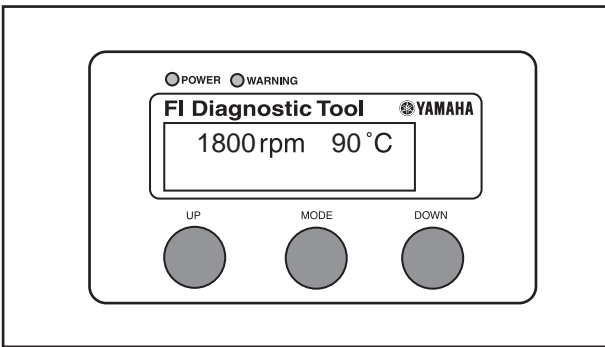
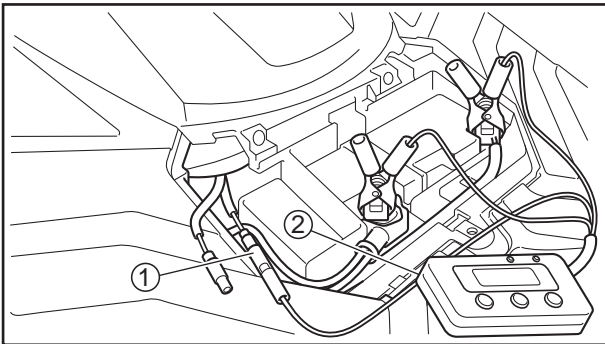

### 正常模式的安置

#### 註

當FI診斷工具連結車輛與安置到正常模式時，假如不良，FI診斷工具液晶螢幕能夠顯示引擎速度、引擎溫度與故障碼。

1. 旋轉主開關至“OFF”。
2. 拆離自我診斷信號接頭①與FI診斷工具②連結。
3. 旋轉主開關至“ON”並且起動引擎。

#### 註

- 引擎溫度與引擎循環顯示在FI診斷工具液晶螢幕。
- “POWER” LED(綠色)燈點亮。
- 假如發現系統故障，“WARNING” LED(橘色)燈點亮，FI診斷工具液晶螢幕無法顯示故障碼。

4. 引擎熄火。

#### 註

假如發現系統故障，FI診斷工具液晶螢幕顯示故障碼。或同樣的，“WARNING” LED(橘色)燈點亮。

5. 旋轉主開關至“OFF”取消正常模式。
6. 拆離FI診斷工具與連結自我診斷信號接頭。

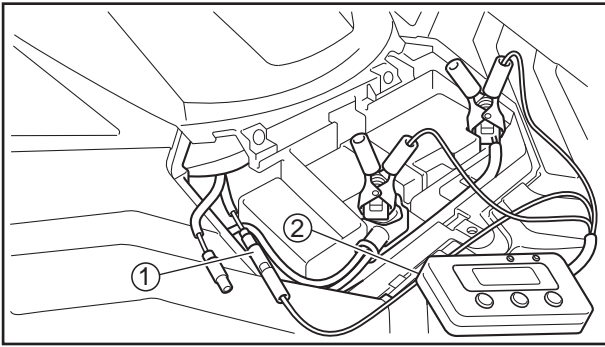

### 診斷模式的安置

1. 旋轉主開關至“OFF”。
2. 拆離自我診斷信號接頭①與FI診斷工具②連接。
3. 按壓“MODE”按鈕，旋轉主開關至“ON”。

### 註

- FI診斷工具液晶螢幕顯示“DIAG”。
- “POWER”LED(綠色)燈點亮。

4. 按壓“UP”按鈕，選擇CO調整模式“CO”或診斷模式“DIAG”。
5. 選擇“DIAG”以後，按壓“MODE”按鈕。
6. 選擇診斷碼項目，按壓“UP”按鈕、“DOWN”按鈕的方式顯示故障碼。

### 註

- 診斷碼顯示在液晶螢幕(D01-D70)。
- 選擇減少診斷碼，按壓“DOWN”按鈕。按壓“DOWN”按鈕1秒或比較長的時間到自動減少診斷碼。
- 選擇增加診斷碼，按壓“UP”按鈕。按壓“UP”按鈕1秒或比較長的時間到自動增加診斷碼。

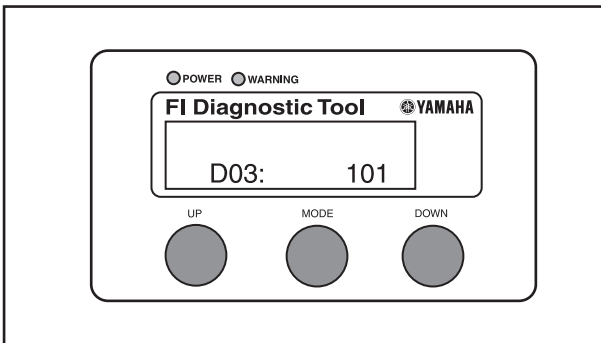

7. 確認操作感知器與作動器。

- 感知器操作

操作感知器狀況的資料再現，顯示在液晶螢幕上。

- 作動器操作

按壓“MODE”按鈕，操作作動器。

8. 旋轉主開關至“OFF”並且取消診斷模式。
9. 拆離FI診斷工具與連結自我診斷信號接頭。



故障碼一覽表

| 故障碼 | 症狀                                | 故障發生可能原因   | 診斷碼 |
|-----|-----------------------------------|--|-----|
| 12  | 沒有接收到曲軸位置感知器正常的訊號。                | <ul style="list-style-type: none"> <li>• 電線總成斷線或檢測出短路。</li> <li>• 曲軸位置感知器損壞。</li> <li>• 脈動線圈轉子損壞。</li> <li>• 感知器接頭安裝不良。</li> </ul> | —   |
| 13  | 吸氣壓力感知器斷線或檢測出短路。                  | <ul style="list-style-type: none"> <li>• 電線總成斷線或檢測出短路。</li> <li>• 吸氣壓力感知器損壞。</li> <li>• 感知器接頭安裝不良。</li> </ul>                      | DO3 |
| 14  | 吸氣壓力感知器系統不良。                      | <ul style="list-style-type: none"> <li>• 吸氣壓力感知器脫落或阻塞。</li> </ul>  | DO3 |
| 15  | 節流閥位置感知器斷線或檢測出短路。                 | <ul style="list-style-type: none"> <li>• 電線總成斷線或檢測出短路。</li> <li>• 節流閥位置感知器損壞。</li> <li>• 感知器接頭安裝不良。</li> </ul>                     | DO1 |
| 16  | 節流閥位置感知器(黏住)。                     | <ul style="list-style-type: none"> <li>• 節流閥位置感知器黏住。</li> <li>• 節流閥位置感知器損壞。</li> </ul>   | DO1 |
| 19  | ECU的藍/黃色輸入信號斷線。                   | <ul style="list-style-type: none"> <li>• 電線總成斷線(ECU接頭)。</li> </ul>   | D20 |
| 22  | 吸氣溫度感知器斷線或檢測出短路。                  | <ul style="list-style-type: none"> <li>• 電線總成斷線或檢測出短路。</li> <li>• 吸氣溫度感知器損壞。</li> <li>• 感知器接頭安裝不良。</li> </ul>                      | DO5 |
| 24  | 沒有接收到含氧感知器正常的訊號。                  | <ul style="list-style-type: none"> <li>• 電線總成斷線或檢測出短路。</li> <li>• 引擎溫度感知器損壞。</li> <li>• 感知器接頭安裝不良。</li> </ul>                      | —   |
| 28  | 引擎溫度感知器斷線或檢測出短路。                  | <ul style="list-style-type: none"> <li>• 電線總成斷線或檢測出短路。</li> <li>• 含氧感知器損壞。</li> <li>• 感知器接頭安裝不良。</li> </ul>                        | D11 |
| 30  | 車輛轉倒。                             | <ul style="list-style-type: none"> <li>• 轉倒狀態。</li> </ul>  | D08 |
| 33  | 點火線圈的一次線圈斷線。                      | <ul style="list-style-type: none"> <li>• 電線總成斷線。</li> <li>• 點火線圈損壞。</li> <li>• 一次線圈接頭安裝不良。</li> </ul>                              | D30 |
| 37  | ISC(惰轉轉速控制閥)黏住或完全打開。              | <ul style="list-style-type: none"> <li>• 節流閥本體損壞。</li> <li>• 節流閥鋼索損壞。</li> <li>• ISC(惰轉轉速控制閥)黏住或打開。</li> </ul>                     | D54 |
| 39  | 噴油嘴斷線或檢測出短路。                      | <ul style="list-style-type: none"> <li>• 電線總成斷線或檢測出短路。</li> <li>• 噴油嘴不良。</li> <li>• 噴油嘴接頭安裝不正確。</li> </ul>                         | D36 |
| 41  | 轉倒感知器斷線或檢測出短路。                    | <ul style="list-style-type: none"> <li>• 電線總成斷線或檢測出短路。</li> <li>• 轉倒感知器損壞。</li> <li>• 轉倒感知器接頭安裝不正確。</li> </ul>                     | D08 |
| 42  | 沒有接收到速度感知器正常的訊號。                  | <ul style="list-style-type: none"> <li>• 電線總成斷線或檢測出短路。</li> <li>• 速度感知器損壞。</li> <li>• 速度感知器接頭安裝不正確。</li> </ul>                     | D07 |
| 44  | 寫或讀入EEPROM錯誤。                     | <ul style="list-style-type: none"> <li>• ECU不良(CO濃度調整值、節流閥閥門全閉設定值無法正確地從記憶體中讀入和寫出)。</li> </ul>                                      | D60 |
| 46  | FI系統電源供應不正常(紅色引出線)。               | <ul style="list-style-type: none"> <li>• 充電系統損壞。</li> </ul>  | —   |
| 50  | ECU記憶體不良(ECU不良檢出的時候,故障號碼速度錶無法顯示。) | <ul style="list-style-type: none"> <li>• ECU不良(無法正確地從記憶體中讀入和寫出)。</li> </ul>  | —   |
| 61  | ISC(惰轉轉速控制閥)斷線或檢測出短路。             | <ul style="list-style-type: none"> <li>• 電線總成斷線或檢測出短路。</li> <li>• ISC(惰轉轉速控制閥)接頭安裝不正確。</li> </ul>                                  | D54 |



TAS00907

診斷碼一覽表

註

- 檢查各自關閉的吸氣溫度與引擎溫度，可能跟吸氣溫度感知器與引擎溫度感知器是一樣的。
- 假如吸氣溫度無法確認，使用周遭的溫度當作參考。

| 診斷碼 | 項目           | 敘述行為   | 診斷工具檢視數據                                      |
|-----|--------------|--|---|
| D01 | 節流閥角度        | 顯示節流閥角度。<br>• 確認節流閥完全關閉。<br>• 確認節流閥完全開啟。                           | 0~125度<br>• 完全關閉位置(14~20)<br>• 完全開啟位置(97~107) |
| D03 | 吸氣壓力         | 顯示吸氣壓力。<br>• 確認進氣歧管內壓力。  | 與FI診斷工具所顯示的數據作比較。                             |
| D05 | 吸氣溫度         | 顯示吸氣溫度。<br>• 確認進氣歧管內溫度。  | 與FI診斷工具所顯示的數據作比較。                             |
| D07 | 車輛速度脈動       | 當輪胎轉動時，顯示累積車輛速度脈動產生。   | (0~999; 999之後會自動歸0)正常狀態會於FI診斷工具上顯示數值。         |
| D08 | 轉倒感知器        | 顯示轉倒感知器數據。   | 直立：0.4~1.4V<br>轉倒：3.7~4.4V                    |
| D09 | FI系統電壓(電瓶電壓) | 顯示FI系統電壓(電瓶電壓)。  | 0~18.7V<br>正常大約12.0V                          |
| D11 | 引擎溫度         | 引擎溫度。<br>• 確認引擎溫度。   | 與FI診斷工具所顯示的數據作比較。                             |
| D20 | ECU的藍/黃色引出線  | 顯示引出線是否接通或斷線。  | 接通時：ON<br>斷線時：OFF                             |
| D30 | 點火線圈         | 當壓住“MODE”鍵，點火線圈每秒產生5次火花，並且“WARNING”LED燈(orange)點亮。<br>• 連接點火檢查器。   | “MODE”鍵確認產生火花5次。                              |
| D36 | 噴油嘴          | 當壓住“MODE”鍵，噴油嘴每秒發出作動音5次，並且“WARNING”LED燈(orange)點亮。                 | 當壓住“MODE”鍵確認發出作動音5次。                          |
| D54 | ISC(惰轉轉速控制閥) | 當壓住“MODE”鍵，ISC(惰轉轉速控制閥)閥門全閉，位於全開位置，動作完成所需時間3秒。                     | 當ISC(惰轉轉速控制閥)作動時，ISC(惰轉轉速控制閥)會震動。             |
| D60 | 檢視EEPROM故障碼  | • 檢出故障碼44表示EEPROM的數據異常。<br>• 檢出複數故障時，不同的故障碼會間隔2秒重複顯示。              | 01：顯示CO調整值。<br>00：顯示沒有發生故障。                   |
| D61 | 檢視歷史故障碼      | • 自我診斷的故障履歷會用代碼顯示(同一種類的故障碼會於第二回被修正)。<br>• 檢出複數故障時，不同的故障碼會間隔2秒重複顯示。 | 12~61<br>00：顯示沒有發生故障。                         |
| D62 | 清除歷史故障碼      | • 在自我診斷顯示過去歷史碼，可以發現全部故障碼。<br>• 壓住“MODE”鍵，清除歷史故障碼。                  | 00~18<br>00：顯示沒有發生故障。                         |
| D70 | 控制號碼         | 顯示電腦程式控制號碼。  | 00~254  |





診斷工具訊息錯誤

| 液晶顯示                      | 症狀                        | 可能故障原因   |
|---------------------------|---------------------------|--|
| Waiting for connection... | Waiting for connection... | <ul style="list-style-type: none"> <li>• 接頭安裝不良。</li> <li>• 主開關在OFF位置。</li> <li>• FI診斷工具故障。</li> <li>• ECU故障。</li> </ul>                     |
| ERROR4                    | ECU無法接收FI診斷工具的指令          | <ul style="list-style-type: none"> <li>• 將主開關轉至OFF之後，恢復CO調整模式或診斷模式。</li> <li>• 車輛的電瓶充電不完全。</li> <li>• FI診斷工具故障。</li> <li>• ECU故障。</li> </ul> |

TAS00908

故障排除詳細說明

這個部分說明當FI診斷工具檢出故障碼時要如何對策。依照順序，將造成(發生)不良的項目原因與要素去做點檢及修理。

不良的部分若點檢和修理完成後，請遵從整備後的修復方法將顯示於FI診斷工具的訊息“回歸初期狀態”。

故障碼NO.：

故障碼號碼為當引擎異常時(非正常作動)，會顯示於FI診斷工具上。請參照“故障碼一覽表”。



診斷碼NO.：

診斷碼號碼為當診斷模式作動時所顯示的診斷碼。請參照“診斷碼一覽表”。



| 故障碼NO.       | 12  | 症狀   | 沒有接收到曲軸位置感知器正常的訊號。 |  |
|--------------|---|--|--------------------|--|
| 使用診斷碼 NO.--- |   |  |                    |  |
| 順序           | 檢查操作項目與可能原因   | 操作項目與對策  | 恢復方法               |  |
| 1            | 感知器的安裝狀況。   | 檢查安裝部份是否鬆動或卡住。                                       | 引擎恢復運轉。            |  |
| 2            | 接頭的連接狀況<br>拉開接頭，檢查接頭內各插銷的狀況。<br>檢查接頭固定的狀況。<br><b>註</b> _____<br>主開關OFF之後，再進行接頭的拆卸與連接。 | 假如連接不良，修理或重新連接。<br>曲軸位置感知器接頭<br>電線總成ECU接頭            |                    |  |
| 3            | 電線總成斷線或短路。  | 假如線路斷線或短路，修理或更換電線總成。<br>感知器接頭與ECU接頭之間。<br>白/紅<br>黑/藍 |                    |  |
| 4            | 曲軸位置感知器不良。  | 假如不良，更換。   |                    |  |

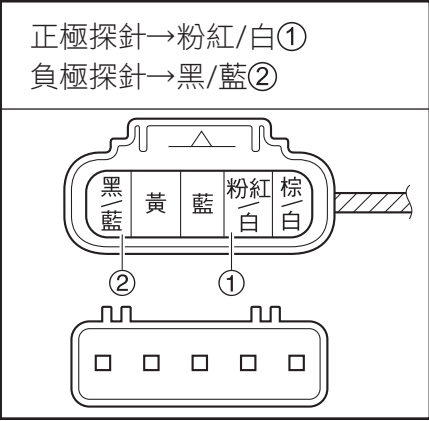

| 故障碼NO.                | 13  | 症狀  | 沒有接收到曲軸位置感知器正常的訊號。 |
|-----------------------|---|---|--------------------|
| 使用診斷碼 NO.D03(吸氣壓力感知器) |   |   |                    |
| 順序                    | 檢查操作項目與可能原因   | 操作項目與對策   | 恢復方法               |
| 1                     | 接頭的連接狀況<br>拉開接頭，檢查接頭內各插銷的狀況。<br>檢查接頭固定的狀況。<br><br><b>註</b> _____<br>主開關OFF之後，再進行接頭的拆卸與連接。 | 假如連接不良，修理或重新連接。<br>吸氣壓力感知器接頭<br>電線總成ECU接頭   | 主開關恢復轉到ON。         |
| 2                     | 電線總成斷線或短路。  | 假如線路斷線或短路，修理或更換電線總成。<br>感知器接頭與ECU接頭之間。<br>黑/藍－黑/藍<br>粉紅/白－粉紅/白<br>藍－藍   |                    |
| 3                     | 吸氣壓力感知器不良。  | 模式(診斷碼 NO.D03)。<br>更換節流閥本體。<br><br><b>註</b> _____<br>請勿拆卸感知器模組。<br><br>1. 數位三用電錶連接到吸氣壓力感知器接頭。<br><br><div style="border: 1px solid black; padding: 5px; margin: 10px 0;">                         正極探針→粉紅/白①<br/>                         負極探針→黑/藍②                     </div> <br>2. 主開關轉到“ON”。<br>3. 測量吸氣壓力感知器的輸出電壓。<br><br><div style="border: 1px solid black; padding: 5px; margin: 10px 0;">  <span style="margin-left: 10px;"><b>吸氣壓力感知器輸出電壓</b><br/>0.789~4V</span> </div><br>4. 吸氣壓力感知器正常嗎？ |                    |



| 故障碼NO.                | 14                          | 症狀  | 吸氣壓力感知器系統不良。(阻塞或脫落) |                |
|-----------------------|-----------------------------|---|---------------------|----------------|
| 使用診斷碼 NO.D03(吸氣壓力感知器) |                             |   |                     |                |
| 順序                    | 檢查操作項目與可能原因                 | 操作項目與對策   |                     | 恢復方法           |
| 1                     | 吸氣壓力感知器接頭的連接狀況<br>電線總成ECU接頭 | 拉開接頭，檢查接頭內各插銷的狀況。<br>檢查接頭固定的狀況。<br>假如連接不良，修理或重新連接。  |                     | 起動引擎，恢復惰轉轉速狀態。 |
| 2                     | 吸氣壓力感知器不良。                  | 執行診斷模式(診斷碼 NO.D03)。<br>更換節流閥本體。<br><br><b>註</b> _____<br>請勿拆卸感知器模組。<br><br>參照“故障碼 NO.13”。 |                     |                |

| 故障碼NO.                 | 15   | 症狀  | 節流閥位置感知器斷線或檢測出短路。 |            |
|------------------------|--|---|-------------------|------------|
| 使用診斷碼 NO.D01(節流閥位置感知器) |  |   |                   |            |
| 順序                     | 檢查操作項目與可能原因                                | 操作項目與對策   |                   | 恢復方法       |
| 1                      | 節流閥位置感知器的安裝狀況。                             | 拉開接頭，檢查接頭內各插銷的狀況。<br>檢查接頭固定的狀況。<br>假如連接不良，修理或重新連接。  |                   | 主開關恢復轉到ON。 |
| 2                      | 接頭的連接狀況<br>拉開接頭，檢查接頭內各插銷的狀況。<br>檢查接頭固定的狀況。 | 假如連接不良，修理或重新連接。<br>節流閥位置感知器接頭<br>電線總成ECU接頭  |                   |            |
| 3                      | 電線總成斷線或短路。                                 | 假如線路斷線或短路，修理或更換電線總成。<br>感知器接頭與ECU接頭之間。<br>黑/藍－黑/藍<br>黃－黃<br>藍－藍                           |                   |            |
| 4                      | 節流閥位置感知器不良。                                | 執行診斷模式(診斷碼 NO.D01)。<br>更換節流閥本體。<br><br><b>註</b> _____<br>請勿拆卸感知器模組。<br><br>參照“節流閥本體與噴油嘴”。 |                   |            |



| 故障碼NO.                 | 16              | 症狀  | 節流閥位置感知器(黏住)。 |                |
|------------------------|-----------------|---|---------------|----------------|
| 使用診斷碼 NO.D01(節流閥位置感知器) |                 |   |               |                |
| 順序                     | 檢查操作項目與可能原因     | 操作項目與對策   |               | 恢復方法           |
| 1                      | 節流閥位置感知器的安裝狀況。  | 檢查安裝部份是否鬆弛或組立困難。<br>檢查安裝位置是否正常。<br>參照“節流閥本體與噴油嘴”。                                   |               | 起動引擎，恢復惰轉轉速狀態。 |
| 2                      | 節流閥位置感知器不良。     | 執行診斷模式(診斷碼 NO.D01)。<br>更換節流閥本體。<br><br><b>註</b><br>請勿拆卸感知器模組。<br><br>參照“節流閥本體與噴油嘴”。 |               |                |
| 3                      | 當故障碼 NO.15有被檢出。 | 參照“故障碼 NO.15”。  |               |                |

| 故障碼NO.                    | 19                          | 症狀   | 節流閥位置感知器(黏住)。 |           |
|---------------------------|-----------------------------|--|---------------|-----------|
| 使用診斷碼 NO.D20(ECU的藍/黃色引出線) |                             |  |               |           |
| 順序                        | 檢查操作項目與可能原因                 | 操作項目與對策  |               | 恢復方法      |
| 1                         | 接頭的連接狀況<br>電線總成ECU接頭(藍/黃接頭) | 執行診斷模式(診斷碼NO.D20)。<br>拉開接頭，檢查接頭內各插銷的狀況。<br>檢查接頭固定的狀況。<br>假如連接不良，修理或重新連接。 |               | 電線總成恢復連接。 |
| 2                         | 電線總成斷線或短路。                  | 假如線路斷線或短路，修理或更換電線總成。<br>主開關接頭與ECU接頭之間。                                   |               |           |



| 故障碼NO.                | 22  | 症狀   | 吸氣溫度感知器斷線或檢測出短路。 |
|-----------------------|---|--|------------------|
| 使用診斷碼 NO.D05(吸氣溫度感知器) |   |  |                  |
| 順序                    | 檢查操作項目與可能原因                                 | 操作項目與對策  | 恢復方法             |
| 1                     | 感知器的安裝狀況。                                   | 檢查安裝部份是否鬆動或卡住。   | 主開關恢復轉到ON。       |
| 2                     | 接頭的連接狀況。<br>拉開接頭，檢查接頭內各插銷的狀況。<br>檢查接頭固定的狀況。 | 假如連接不良，修理或重新連接。<br>吸氣溫度感知器接頭<br>電線總成ECU接頭  |                  |
| 3                     | 電線總成斷線或短路。                                  | 假如線路斷線或短路，修理或更換電線總成。<br>感知器接頭與ECU接頭之間。<br>黑/藍－黑/藍<br>棕/白－棕/白   |                  |
| 4                     | 吸氣溫度感知器不良。                                  | <p>執行診斷模式(診斷碼NO.D05)。<br/>更換節流閥本體。</p> <p><b>註</b> _____<br/>請勿拆卸感知器模組。</p> <p>1. 數位三用電錶連接到吸氣溫度感知器接頭。</p> <div data-bbox="726 1108 1161 1534" style="border: 1px solid black; padding: 5px;"> <p>正極探針→棕/白①<br/>負極探針→黑/藍②</p> </div> <p>2. 測量吸氣壓力感知器的輸出電壓。</p> <div data-bbox="673 1601 1209 1691" style="border: 1px solid black; padding: 5px;"> <p> 吸氣溫度感知器電阻值<br/>5.7~6.3kΩ at 0°C</p> </div> <p><b>警告</b> _____<br/>請注意吸氣溫度感知器的操作。<br/>吸氣溫度感知器請勿受到撞擊，假如感知器有掉落時請更換。</p> <p>3. 吸氣溫度感知器正常嗎?</p> |                  |



| 故障碼NO.       | 24   | 症狀   | 沒有接收到含氧感知器正常的訊號。      |  |
|--------------|--|--|-----------------------|--|
| 使用診斷碼 NO.--- |  |  |                       |  |
| 順序           | 檢查操作項目與可能原因                                | 操作項目與對策  | 恢復方法                  |  |
| 1            | 含氧感知器不良。                                   | 假如不良，更換。   | 起動引擎，恢復惰轉轉速狀態，直到引擎溫熱。 |  |
| 2            | 節流閥位置感知器不良。                                | 假如線路斷線或短路，修理或更換電線總成。<br>黑/藍—黑/藍<br>紅/黑—紅/黑<br>灰/綠—灰/綠<br>黑/綠—黑/綠 |                       |  |
| 3            | 感知器的安裝狀況。                                  | 檢查安裝部份是否鬆動或卡住。   |                       |  |
| 4            | 接頭的連接狀況<br>拉開接頭，檢查接頭內各插銷的狀況。<br>檢查接頭固定的狀況。 | 假如連接不良，修理或重新連接。<br>含氧感知器接頭<br>電線總成ECU接頭                          |                       |  |
| 5            | 燃料壓力的檢查。                                   | 參照“燃料泵浦噴射壓力的檢查”。   |                       |  |

| 故障碼NO.                | 28   | 症狀   | 引擎溫度感知器斷線或檢測出短路。 |  |
|-----------------------|--|--|------------------|--|
| 使用診斷碼 NO.D11(引擎溫度感知器) |  |  |                  |  |
| 順序                    | 檢查操作項目與可能原因                                | 操作項目與對策  | 恢復方法             |  |
| 1                     | 含氧感知器不良。                                   | 檢查安裝部份是否鬆動或卡住。   | 主開關恢復轉到ON。       |  |
| 2                     | 接頭的連接狀況<br>拉開接頭，檢查接頭內各插銷的狀況。<br>檢查接頭固定的狀況。 | 假如連接不良，修理或重新連接。<br>引擎溫度感知器接頭<br>電線總成ECU接頭                    |                  |  |
| 3                     | 電線總成斷線或短路。                                 | 假如線路斷線或短路，修理或更換電線總成。<br>感知器接頭與ECU接頭之間。<br>黑/藍—黑/藍<br>綠/紅—綠/紅 |                  |  |
| 4                     | 引擎溫度感知器不良。                                 | 執行診斷模式(診斷碼 NO.D11)。<br>假如不良，更換。                              |                  |  |

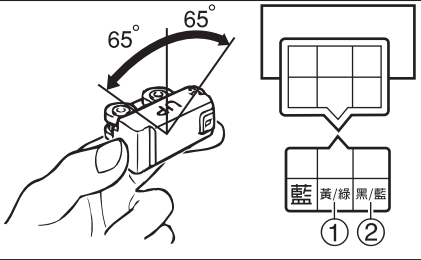

| 故障碼NO.              | 30   | 症狀 | 車輛轉倒。   |  |                                   |
|---------------------|--|----|---|--|-----------------------------------|
| 使用診斷碼 NO.D08(轉倒感知器) |  |    |   |  |                                   |
| 順序                  | 檢查操作項目與可能原因                                |    | 操作項目與對策   |  | 恢復方法                              |
| 1                   | 車輛轉倒。                                      |    | 車輛垂直立起。   |  | 主開關恢復轉到ON。(主開關最初在OFF位置，引擎是無法起動的)。 |
| 2                   | 轉倒感知器的安裝狀況。                                |    | 檢查安裝部份是否鬆動或卡住。  |  |                                   |
| 3                   | 接頭的連接狀況<br>拉開接頭，檢查接頭內各插銷的狀況。<br>檢查接頭固定的狀況。 |    | 假如連接不良，修理或重新連接。<br>轉倒感知器接頭<br>電線總成ECU接頭   |  |                                   |
| 4                   | 轉倒感知器不良。                                   |    | 執行診斷模式(診斷碼 NO.D08)。<br>假如不良，更換。<br>1. 從車輛拆除轉倒感知器。<br>2. 轉倒感知器接頭連接到電線總成。<br>3. 數位三用電錶連接到轉倒感知器。<br><div style="border: 1px solid black; padding: 5px; margin: 5px 0;">                         正極探針→黃/綠①<br/>                         負極探針→黑/藍②                     </div>  4. 當旋轉轉倒感知器約65°時，電壓讀取從0.4V~4.4V之間。<br>5. 轉倒感知器正常嗎？ |  |                                   |

| 故障碼NO.       | 33   | 症狀 | 點火線的一次線圈斷線。   |  |                |
|--------------|--|----|---|--|----------------|
| 使用診斷碼 NO.D30 |  |    |   |  |                |
| 順序           | 檢查操作項目與可能原因                                |    | 操作項目與對策   |  | 恢復方法           |
| 1            | 接頭的連接狀況<br>拉開接頭，檢查接頭內各插銷的狀況。<br>檢查接頭固定的狀況。 |    | 假如連接不良，修理或重新連接。<br>點火線圈一次線圈接頭—橙<br>電線總成ECU接頭        |  | 起動引擎，恢復惰轉轉速狀態。 |
| 2            | 線路斷線或短路。                                   |    | 假如線路斷線或短路，修理或更換電線總成。<br>點火線圈接頭與ECU接頭/電線總成之間。<br>橙—橙 |  |                |
| 3            | 點火線圈不良(測試一次線圈與二次線圈是否導通)。                   |    | 執行診斷模式(診斷碼 NO.D30)。<br>假如不良，更換。                     |  |                |





| 故障碼NO.                      | 37                   | 症狀  | 當引擎惰轉轉速時，引擎速度偏高。 |                  |
|-----------------------------|----------------------|---|------------------|------------------|
| 使用診斷碼 NO.D54 (ISC(惰轉轉速控制閥)) |                      |   |                  |                  |
| 順序                          | 檢查操作項目與可能原因          | 操作項目與對策   |                  | 恢復方法             |
| 1                           | 速度感知器信號不正常。          | 檢查速度感知器。<br>檢查速度感知器引出線。<br>檢查速度感知器接頭。   |                  | 引擎起動後，恢復標準的惰轉轉速。 |
| 2                           | 節流閥閥門無法完全關閉。         | 檢查節流閥本體。<br>參照“節流閥本體與噴油嘴”。<br>檢查節流鋼索。   |                  |                  |
| 3                           | ISC(惰轉轉速控制閥)閥門全開時粘著。 | 當主開關轉到OFF時，ISC(惰轉轉速控制閥)閥門全開時粘著，無法操作。<br>(用手觸摸ISC(惰轉轉速控制閥)元件，檢查作動時是否會振動)。<br><br><b>註</b> _____<br>請勿拆卸ISC(惰轉轉速控制閥)元件。 |                  |                  |
| 4                           | ISC(惰轉轉速控制閥)閥門作動不良。  | 執行診斷模式(診斷碼 NO.D54)。<br>當引擎發動時，ISC(惰轉轉速控制閥)閥門全閉以後到全開往返作動，作動時間約3秒。發動引擎，假如錯誤碼再發生，則更換節流閥本體。                               |                  |                  |

| 故障碼NO.            | 39  | 症狀   | 噴油嘴斷線或檢測出短路。 |         |
|-------------------|---|--|--------------|---------|
| 使用診斷碼 NO.D36(噴油嘴) |   |  |              |         |
| 順序                | 檢查操作項目與可能原因                                 | 操作項目與對策  |              | 恢復方法    |
| 1                 | 接頭的連接狀況。<br>拉開接頭，檢查接頭內各插銷的狀況。<br>檢查接頭固定的狀況。 | 假如連接不良，修理或重新連接。<br>噴油嘴接頭一橙/黑<br>電線總成ECU接頭              |              | 恢復引擎起動。 |
| 2                 | 引出線斷線或短路。                                   | 假如線路斷線或短路，修理或更換電線總成。<br>噴油嘴接頭與ECU接頭/電線總成之間。<br>橙/黑一橙/黑 |              |         |
| 3                 | 噴油嘴不良。                                      | 執行診斷模式(診斷碼 NO.D36)。<br>假如不良，更換。                        |              |         |

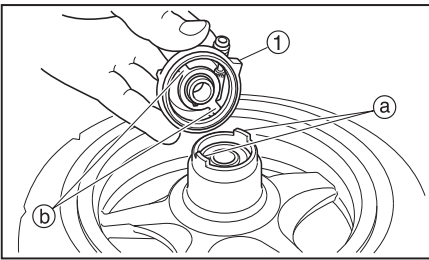

| 故障碼NO.              | 41   | 症狀 | 轉倒感知器斷線或檢測出短路。  |            |
|---------------------|--|----|---|------------|
| 使用診斷碼 NO.D08(轉倒感知器) |  |    |   |            |
| 順序                  | 檢查操作項目與可能原因                                |    | 操作項目與對策   | 恢復方法       |
| 1                   | 接頭的連接狀況<br>拉開接頭，檢查接頭內各插銷的狀況。<br>檢查接頭固定的狀況。 |    | 假如連接不良，修理或重新連接。<br>轉倒感知器接頭<br>電線總成ECU接頭                               | 主開關恢復轉到ON。 |
| 2                   | 電線總成斷線或短路。                                 |    | 假如線路斷線或短路，修理或更換電線總成。<br>轉倒感知器接頭與ECU接頭之間。<br>黑/藍－黑/藍<br>黃/綠－黃/綠<br>藍－藍 |            |
| 3                   | 轉倒感知器不良。                                   |    | 執行診斷模式(診斷碼 NO.D08)。<br>假如不良，更換。<br>參照“故障碼 NO.30”。                     |            |

| 故障碼NO.              | 42  | 症狀 | 沒有接收到速度感知器正常的訊號。  |                  |
|---------------------|---|----|---|------------------|
| 使用診斷碼 NO.D07(速度感知器) |   |    |   |                  |
| 順序                  | 檢查操作項目與可能原因                                 |    | 操作項目與對策   | 恢復方法             |
| 1                   | 接頭的連接狀況。<br>拉開接頭，檢查接頭內各插銷的狀況。<br>檢查接頭固定的狀況。 |    | 假如連接不良，修理或重新連接。<br>速度錶接頭<br>電線總成ECU接頭   | 轉動前輪，恢復輸入車輛速度訊號。 |
| 2                   | 電線總成斷線或短路。                                  |    | 假如線路斷線或短路，修理或更換電線總成。<br>速度錶接頭與ECU接頭之間。<br>白－白   |                  |
| 3                   | 速度錶鋼索或速度錶齒輪組件損壞。                            |    | 執行診斷模式(診斷碼 NO.D07)。<br>檢查速度錶鋼索是否損壞或接觸不良。<br>檢查速度錶齒輪組件①的轉動。<br>檢查前輪轂凸緣Ⓐ與速度錶齒輪組件的速度錶離合器Ⓑ是否損壞。<br> |                  |
| 4                   | 速度感知器不良。                                    |    | 執行診斷模式(診斷碼NO.D07)。<br>更換速度錶總成。  |                  |



| 故障碼NO.                   | 44          | 症狀   | 寫或讀入EEPROM錯誤。 |            |
|--------------------------|-------------|--|---------------|------------|
| 使用診斷碼 NO.D60(EEPROM無法讀取) |             |  |               |            |
| 順序                       | 檢查操作項目與可能原因 | 操作項目與對策  |               | 恢復方法       |
| 1                        | ECU不良。      | 執行診斷模式(診斷碼 NO.D60)。<br>`01顯示。<br>顯示汽缸CO值。<br>假如不良，更換ECU。 |               | 主開關恢復轉到ON。 |

| 故障碼NO.       | 46   | 症狀                                       | FI系統電源供應不正常(紅色引出線)。 |                  |
|--------------|--|--|---------------------|------------------|
| 使用診斷碼 NO.--- |  |  |                     |                  |
| 順序           | 檢查操作項目與可能原因                                | 操作項目與對策                                  |                     | 恢復方法             |
| 1            | 接頭的連接狀況<br>拉開接頭，檢查接頭內各插銷的狀況。<br>檢查接頭固定的狀況。 | 假如連接不良，修理或重新連接。<br>ECU接頭                 |                     | 引擎起動後，恢復標準的情轉轉速。 |
| 2            | 電瓶故障。                                      | 電瓶充電或更換。                                 |                     |                  |
| 3            | 整流調整器不良。                                   | 假如不良，更換。                                 |                     |                  |
| 4            | 電線總成斷線或短路。                                 | 假如線路斷線或短路，修理或更換電線總成。<br>電瓶與ECU之間。<br>紅—紅 |                     |                  |

| 故障碼NO.       | 50          | 症狀      | ECU記憶體不良(ECU不良檢出的時候，故障號碼速度錶無法顯示。) |            |
|--------------|-------------|---------|-----------------------------------|------------|
| 使用診斷碼 NO.--- |             |         |                                   |            |
| 順序           | 檢查操作項目與可能原因 | 操作項目與對策 |                                   | 恢復方法       |
| 1            | ECU不良。      | 更換ECU。  |                                   | 主開關恢復轉到ON。 |



| 故障碼NO.                     | 61   | 症狀   | ISC(惰轉轉速控制閥)斷線或檢測出短路。                                |  |
|----------------------------|--|--|--|--|
| 使用診斷碼 NO.D54(ISC(惰轉轉速控制閥)) |  |  |  |  |
| 順序                         | 檢查操作項目與可能原因                                | 操作項目與對策  | 恢復方法   |  |
| 1                          | 接頭的連接狀況<br>拉開接頭，檢查接頭內各插銷的狀況。<br>檢查接頭固定的狀況。 | 假如連接不良，修理或重新連接。<br>ISC(惰轉轉速控制閥)接頭<br>電線總成ECU接頭   | 主開關恢復轉到ON，ISC(惰轉轉速控制閥)閥門從完全關閉到開啟，而且閥門恢復到引擎起動時等待開啟位置。 |  |
| 2                          | 線路斷線或短路。                                   | 假如線路斷線或短路，修理或更換電線總成。<br>ISC(惰轉轉速控制閥)接頭與ECU接頭/電線總成之間。<br>粉紅－粉紅<br>綠/黃－綠/黃<br>灰－灰<br>淡藍－淡藍           |  |  |
| 3                          | ISC(惰轉轉速控制閥)不良。                            | 執行診斷模式(診斷碼 NO.D54)。<br>更換節流閥本體。<br><br><b>註</b> _____<br>請勿拆卸ISC(惰轉轉速控制閥)元件。<br><br>參照“節流閥本體與噴油嘴”。 |  |  |



TAS00909

節流閥本體與噴油嘴

汽油箱

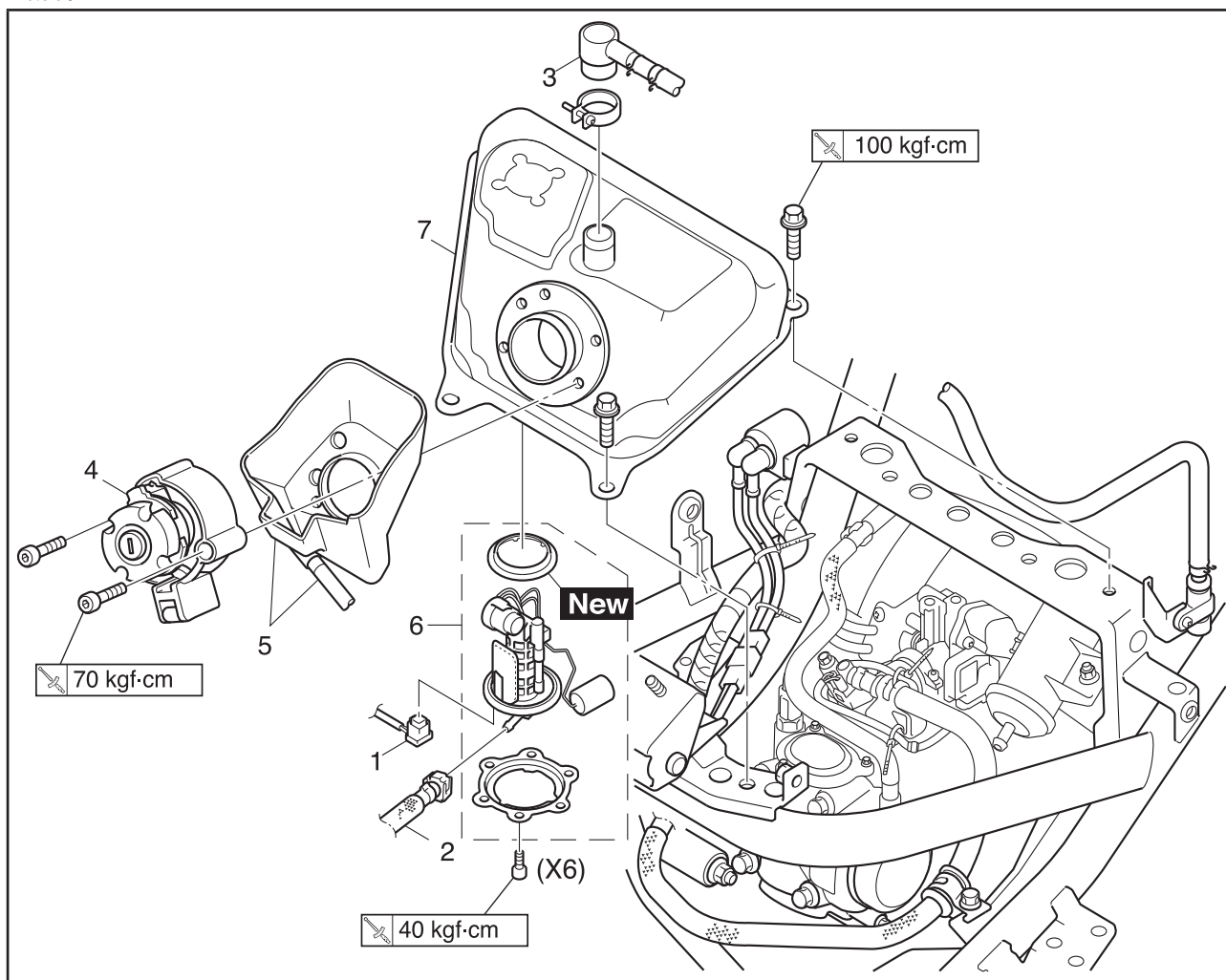

| 作業順序 | 作業名稱/零件名稱    | 數量  | 備註   |
|------|--------------|-----|--|
|      | <b>拆卸汽油箱</b> |     | 依照順序拆卸零件。<br><b>註</b><br>使用主支架駐車，於平坦地面上。     |
|      | 座墊/置物箱       |     | 參照第3章“蓋類與板類”。                                |
|      | 電瓶盒蓋/胸蓋      |     |  |
|      | 側蓋(左、右)      |     |  |
| 1    | 燃料泵浦接頭       | 1   | 拆離。  |
| 2    | 汽油軟管         | 1   | 拆離。  |
| 3    | 二次回收管(連接汽油箱) | 1   | 拆離。  |
| 4    | 汽油箱蓋         | 1   |  |
| 5    | 襯墊/溢油管       | 1/1 |  |
| 6    | 燃料泵浦         | 1   | 參照“燃料泵浦的拆卸”與“燃料泵浦的安裝”。                       |
| 7    | 汽油箱          | 1   | 參照“汽油箱的拆卸”與“汽油箱與汽油軟管的安裝”。<br>安裝時，依照拆卸相反順序進行。 |



噴油嘴與汽油軟管

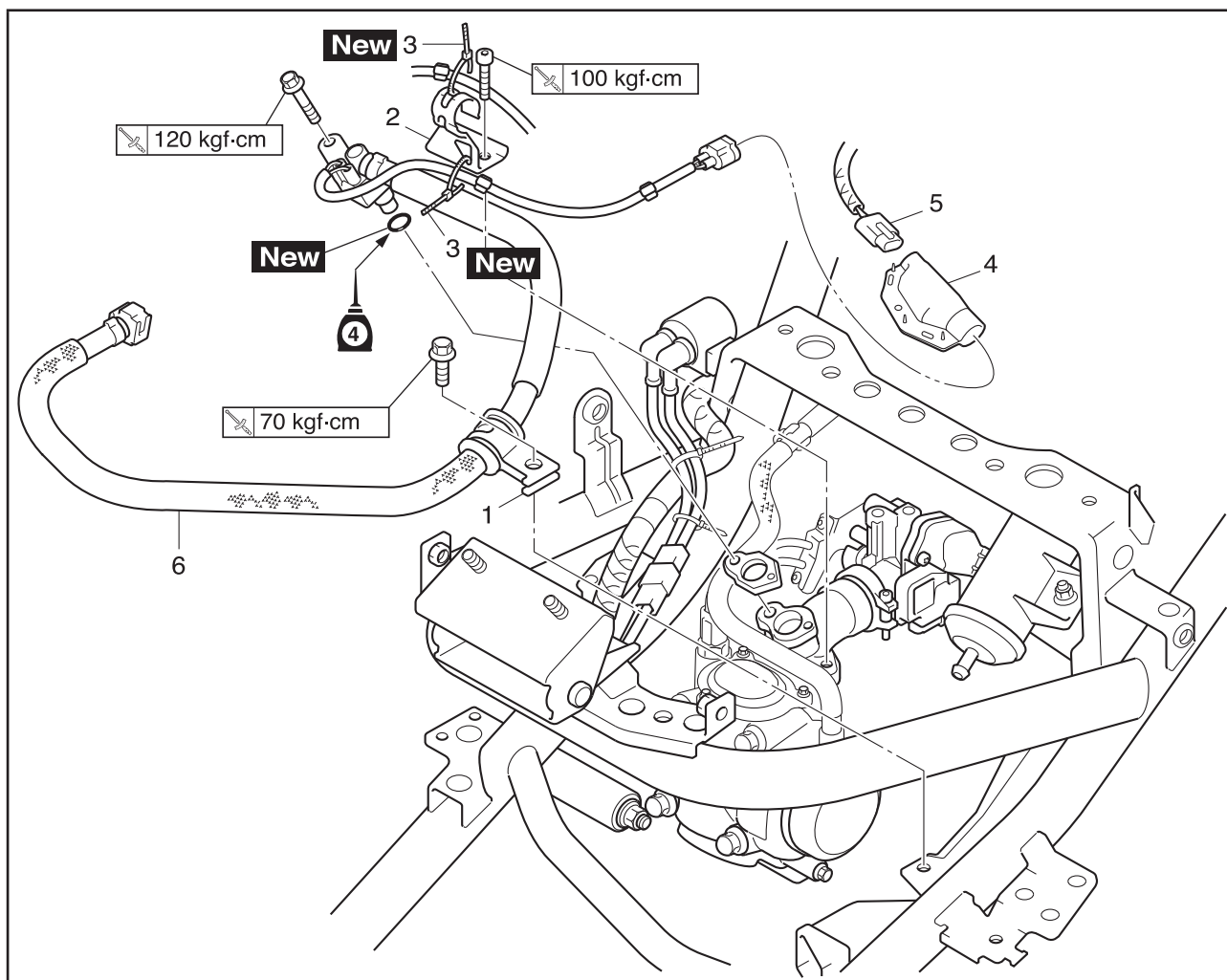

| 作業順序 | 作業名稱/零件名稱         | 數量 | 備註   |
|------|-------------------|----|--|
|      | <b>拆卸噴油嘴與汽油軟管</b> |    |  |
|      | 汽油箱               |    | 依照順序拆卸零件。<br>參照“汽油箱”。                            |
| 1    | 汽油軟管固定座(連接車架)     | 1  |  |
| 2    | 汽油軟管固定座(連接進氣歧管)   | 1  |  |
| 3    | 束帶                | 2  | 剪斷。 註 _____<br>安裝束帶時，請參照第2章“鋼索配置圖”。              |
| 4    | 橡皮蓋               | 1  |  |
| 5    | 噴油嘴接頭             | 1  | 拆離。 註 _____<br>噴油嘴接頭連接以後，引出線安裝<br>請參照第2章“鋼索配置圖”。 |
| 6    | 噴油嘴與汽油軟管          | 1  | 安裝時，依照拆卸相反順序進行。                                  |



## 節流閥本體

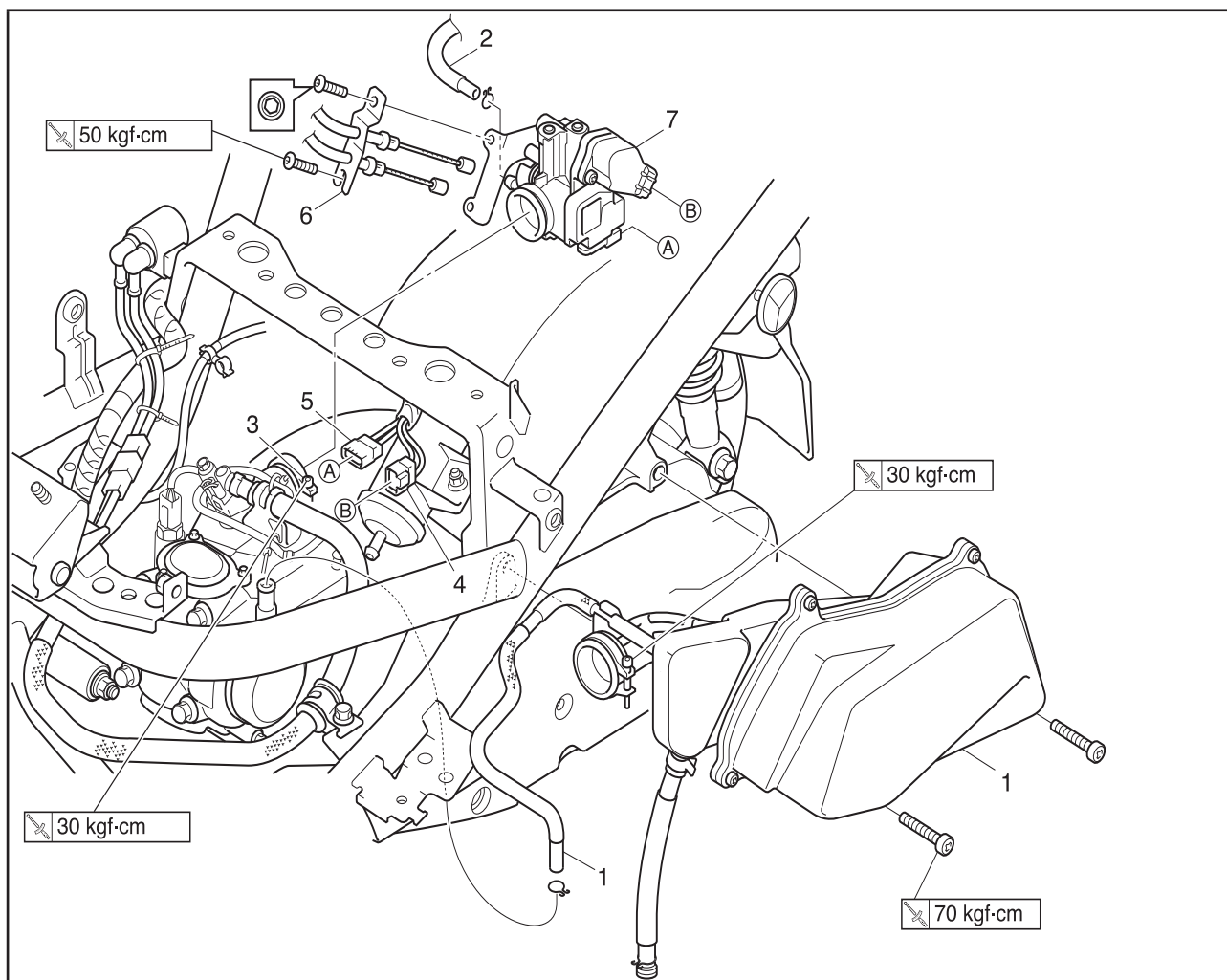

| 作業順序 | 作業名稱/零件名稱                     | 數量  | 備註  |
|------|-------------------------------|-----|---|
| 1    | 拆卸節流閥本體<br>汽油箱<br>空氣濾清器/吸收器軟管 | 1/1 | 依照順序拆卸零件。<br>參照“汽油箱”。<br><b>註</b> 吸收器軟管安裝時，白色記號朝上且安裝在夾環裡。 |
| 2    | 二次回收管(連接節流閥本體)                | 1   | 拆離。   |
| 3    | 節流閥本體固定螺栓                     | 1   | 放鬆。   |
| 4    | ISC(惰轉轉速控制閥)接頭                | 1   | 拆離。   |
| 5    | 感知器模組接頭                       | 1   | 拆離。   |
| 6    | 節流鋼索總成                        | 1   | 拆離。   |
| 7    | 節流閥本體                         | 1   | 安裝時，依照拆卸相反順序進行。   |

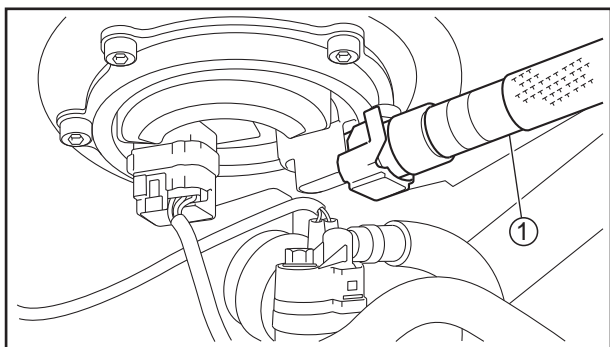

### 汽油箱的拆卸

1. 抽出燃料泵浦的汽油箱內汽油，放入汽油箱加油口。
2. 拆離：
  - 二次回收管(連接汽油箱)
  - 汽油軟管①

#### 注意

- 只能使用手確實的拆離，不能使用工具強力的拆離。
- 雖然有自汽油箱內抽出汽油，還是要小心拆除汽油軟管，以免剩餘汽油潑灑出來。
- 不要從汽油軟管接頭拆除汽油軟管，要從燃料泵浦拆除汽油軟管。

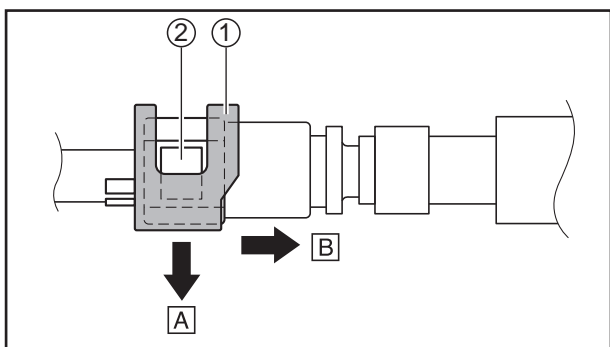

#### 註

- 拆除汽油軟管之前，在拆除下方的地方放置一些破布，再拆除汽油軟管。
- 拆除時，手握汽油軟管接頭①往下拉，按住卡榫②再往後拉，即可拆除汽油軟管。

**A** 往下拉

**B** 往後拉

3. 拆離：
  - 燃料泵浦接頭
4. 拆除：
  - 汽油箱

### 燃料泵浦的拆卸

1. 拆除：
  - 汽油箱  
參照“汽油箱的拆卸”。
2. 拆除：
  - 燃料泵浦



**注意**

- 因為燃料泵浦位於汽油箱下方，所以在拆除燃料泵浦時必須將汽油箱上下翻轉180度，使燃料泵浦位於汽油箱上方，以免拆除時洩漏汽油產生危險。
- 因為燃料泵浦位於汽油箱上方，所以汽油箱內汽油會從汽油箱蓋與二次回收軟管處洩漏。所以當拆除燃料泵浦時，必須安裝汽油箱蓋與二次回收軟管處塞住防止汽油洩漏。
- 燃料泵浦不可掉落或給予強大的撞擊。
- 不可碰觸到汽油油面感應器的部分。

TAS00911

**注意**

燃料泵浦不可以分解。

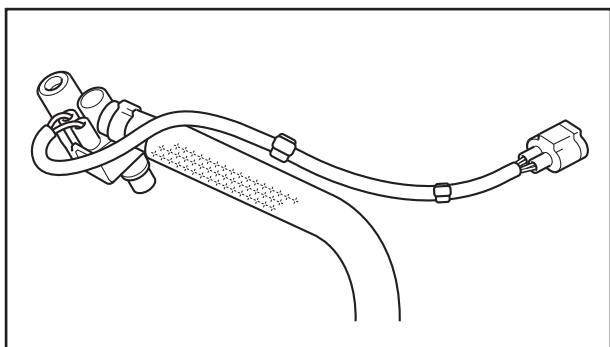

TAS00912

**噴油嘴的檢查**

1. 檢查：
  - 噴油嘴  
損壞→更換。

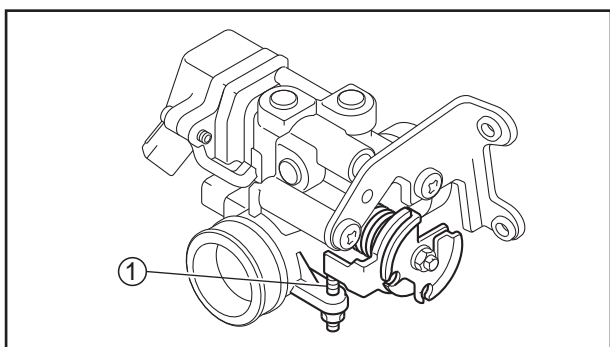

TAS00913

**節流閥本體的檢查**

1. 檢查：
  - 節流閥本體  
龜裂/損壞→更換節流閥本體。
2. 檢查：
  - 蝴蝶閥  
損壞/刮傷/磨損→更換節流閥本體。

**注意**

- 不可以調整節流閥調整螺絲(惰轉轉速調整螺絲)①。
- 不可以使用化油器清洗劑或壓縮空氣清洗節流閥本體。
- 當更換節流閥本體，主開關從ON轉到OFF三次。  
(每次停留在OFF的位置時間需3秒以上)。而且，必須將引擎發動，惰轉轉速運轉十分鐘以上。

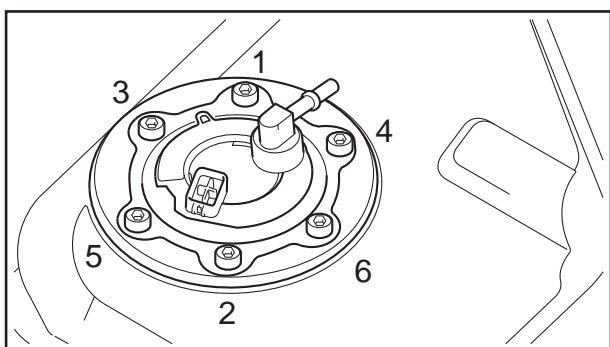
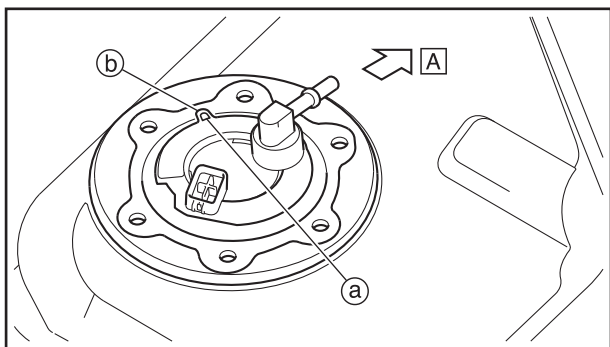

### 燃料泵浦的安裝

1. 安裝：
  - 燃料泵浦

40kgf · cm

### 註

- 當要安裝燃料泵浦時，不可損壞到汽油箱安裝表面。
- 使用新的燃料泵浦墊片。
- 燃料泵浦凸緣<sup>Ⓐ</sup>與汽油箱記號<sup>Ⓑ</sup>對齊成一直線。
- 使用適當的扭力鎖付燃料泵浦螺栓，並且分兩次鎖緊。

**A** 前面

### 汽油箱與汽油軟管的安裝

1. 安裝：
  - 汽油箱

100kgf · cm

2. 連接：
  - 燃料泵浦接頭

3. 安裝：
  - 汽油軟管<sup>①</sup>
  - 二次回收管(連接汽油箱)

### 注意

安裝汽油軟管接頭到燃料泵浦上要非常牢固，在其他方面汽油軟管安裝也是一樣。

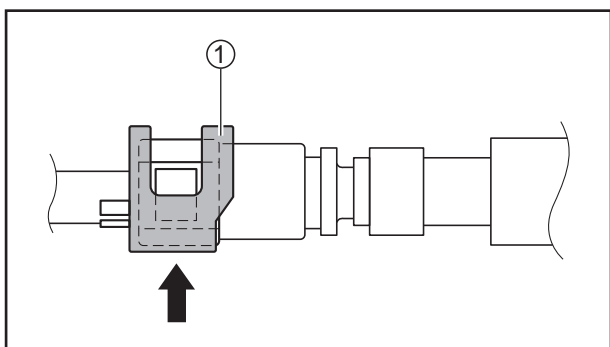
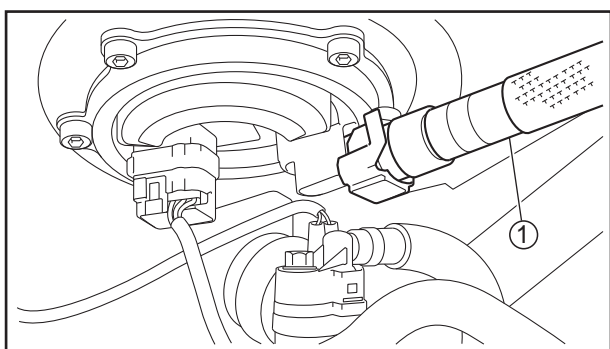

### 註

- 安裝汽油軟管接頭到汽油箱上要牢固，直到聽見明顯的「卡嗒聲」。
- 安裝完成以後，手握汽油軟管接頭<sup>①</sup>往上推到底並且固定。

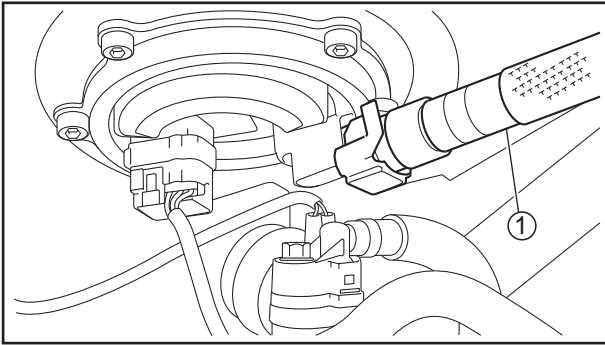

TAS00915

燃料泵浦噴射壓力的檢查

1. 檢查：
  - 噴射壓力操作

- 
- a. 拆除電瓶盒蓋與胸蓋。  
參照第3章“蓋類與板類”。
  - b. 從燃料泵浦拆除汽油軟管①。

**注意**

雖然有自汽油箱內抽出汽油，還是要小心拆除汽油軟管，以免剩餘汽油潑灑出來。

**註**

拆除汽油軟管之前，在拆除下方的地方放置一些破布，再拆除汽油軟管。

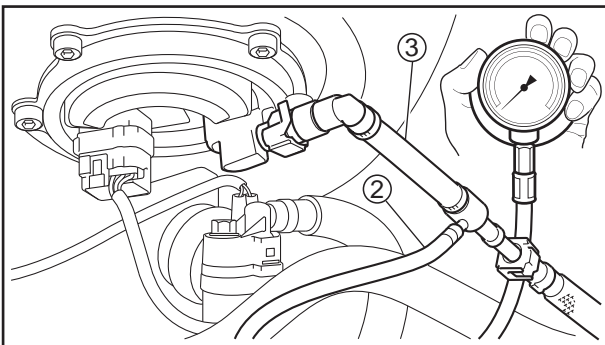

- c. 連接汽油壓力錶②與汽油壓力接頭③到汽油軟管。



汽油壓力錶  
90890-03153  
汽油壓力接頭  
90890-03186

- d. 起動引擎。
- e. 測量汽油壓力。



汽油壓力  
250kPa(2.5kgf/cm<sup>2</sup> , 35.6psi)

故障→ 更換燃料泵浦。

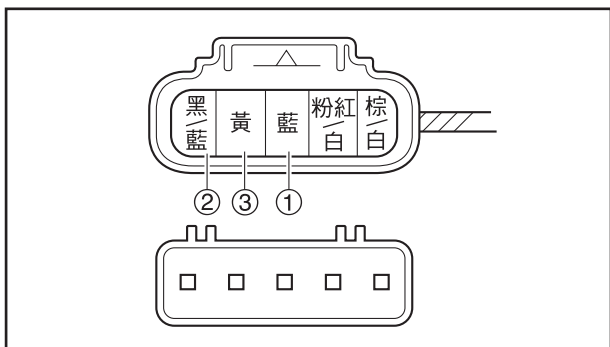

TAS00916

節流閥位置感知器的檢查

1. 檢查：
  - 節流閥位置感知器



- a. 數位三用電錶連接到節流閥位置感知器端子。

正極探針→藍色端子①  
負極探針→黑/藍端子②



數位三用電錶  
90890-03174

- b. 測量節流閥位置感知器電壓。  
超出標準值→更換或修理電線總成。



節流閥位置感知器電壓  
5V(藍-黑/藍)

- c. 數位三用電錶連接到節流閥位置感知器端子。

正極探針→黃色端子③  
負極探針→黑/藍端子②

- d. 當緩慢打開蝴蝶閥，確認節流閥位置感知器輸出電壓是否增加。  
電壓沒有改變或改變不連貫→更換節流閥本體。  
超出標準值(關閉位置)→更換節流閥本體。



節流閥位置感知器輸出電壓  
(關閉位置)  
0.63V~0.73V(黃-黑/藍)





TAS00916

ISC(惰轉轉速控制閥)的檢查

註

不要將節流閥本體的ISC(惰轉轉速控制閥)完全拆除。

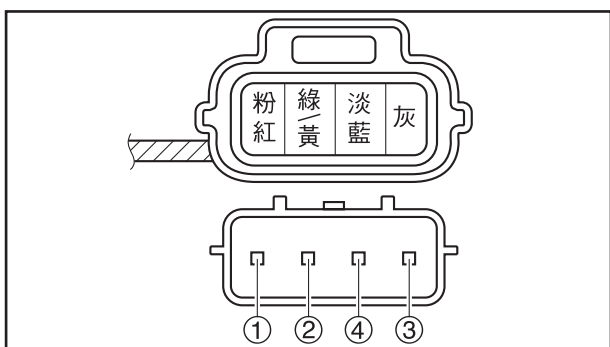

1. 檢查：
  - ISC(惰轉轉速控制閥)



- a. 將ISC(惰轉轉速控制閥)的接頭拆離。
- b. 數位三用電錶連接到ISC(惰轉轉速控制閥)端子。

正極探針→粉紅色端子①  
負極探針→綠/黃端子②

正極探針→灰色端子③  
負極探針→淡藍端子④



數位三用電錶  
90890-03174

- c. 測量ISC(惰轉轉速控制閥)電阻值。  
超出標準值→更換節流閥本體。



ISC(惰轉轉速控制閥)電阻值  
20 Ω at 20°C









台灣山葉機車工業股份有限公司  
320 桃園縣中壢市中華路二段3號



# BW'S MOTARD

## 線路圖

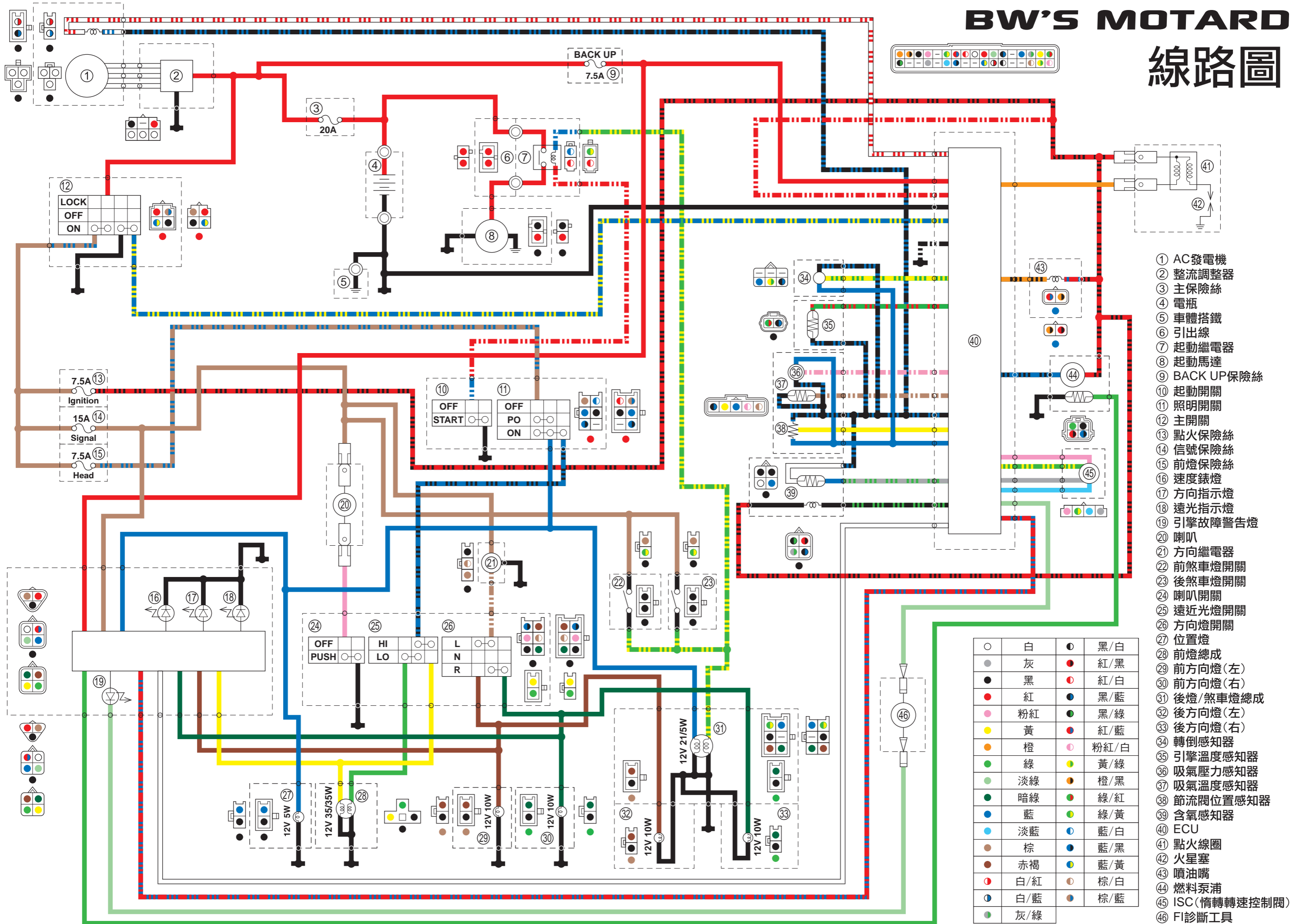

- ① AC發電機
- ② 整流調整器
- ③ 主保險絲
- ④ 電瓶
- ⑤ 車體搭鐵
- ⑥ 引出線
- ⑦ 起動繼電器
- ⑧ 起動馬達
- ⑨ BACK UP保險絲
- ⑩ 起動開關
- ⑪ 照明開關
- ⑫ 主開關
- ⑬ 點火保險絲
- ⑭ 信號保險絲
- ⑮ 前燈保險絲
- ⑯ 速度錶燈
- ⑰ 方向指示燈
- ⑱ 遠光指示燈
- ⑲ 引擎故障警告燈
- ⑳ 喇叭
- ㉑ 方向繼電器
- ㉒ 前煞車燈開關
- ㉓ 後煞車燈開關
- ㉔ 喇叭開關
- ㉕ 遠近光燈開關
- ㉖ 方向燈開關
- ㉗ 位置燈
- ㉘ 前燈總成
- ㉙ 前方向燈(左)
- ㉚ 前方向燈(右)
- ㉛ 後燈/煞車燈總成
- ㉜ 後方向燈(左)
- ㉝ 後方向燈(右)
- ㉞ 轉倒感知器
- ㉟ 引擎溫度感知器
- ㊱ 吸氣壓力感知器
- ㊲ 吸氣溫度感知器
- ㊳ 節流閥位置感知器
- ㊴ 含氧感知器
- ㊵ ECU
- ㊶ 點火線圈
- ㊷ 火星塞
- ㊸ 噴油嘴
- ㊹ 燃料泵浦
- ㊺ ISC(惰轉轉速控制閥)
- ㊻ FI診斷工具

|   |     |   |      |
|---|-----|---|------|
| ○ | 白   | ● | 黑/白  |
| ● | 灰   | ● | 紅/黑  |
| ● | 黑   | ● | 紅/白  |
| ● | 紅   | ● | 黑/藍  |
| ● | 粉紅  | ● | 黑/綠  |
| ● | 黃   | ● | 紅/藍  |
| ● | 橙   | ● | 粉紅/白 |
| ● | 綠   | ● | 黃/綠  |
| ● | 淡綠  | ● | 橙/黑  |
| ● | 暗綠  | ● | 綠/紅  |
| ● | 藍   | ● | 綠/黃  |
| ● | 淡藍  | ● | 藍/白  |
| ● | 棕   | ● | 藍/黑  |
| ● | 白/紅 | ● | 藍/黃  |
| ● | 白/藍 | ● | 棕/白  |
| ● | 灰/綠 | ● | 棕/藍  |